

STUDIO24



Frigomeccanica 



an **ARNEG** company



Frigomeccanica, insieme ai marchi **Stiltek**, **Officine 900** e **Frimar**, è oggi parte del **Gruppo Arneg**. Con oltre 50 anni di storia, Frigomeccanica rappresenta un'eccellenza tutta italiana, sinonimo di qualità, affidabilità e innovazione nei mercati nazionali e internazionali.

La produzione spazia su un'ampia gamma di proposte: arredamenti per bar, vetrine per gelateria, pasticceria, gastronomia e alimentari, oltre a soluzioni dedicate alla panetteria e a pubblici esercizi di ogni tipo.

Il punto di forza dell'azienda risiede nella continua ricerca estetica e tecnologica: un connubio armonico tra design, funzionalità, esperienza e passione. Questi valori guidano ogni progetto, dando vita a soluzioni personalizzate e ad alto contenuto tecnico, sempre in linea con le tendenze del mercato e le esigenze dei professionisti del settore.

L'ingresso nel Gruppo Arneg ha permesso a Frigomeccanica di consolidare la propria visione strategica, valorizzando competenze condivise, sinergie operative e know-how industriale per rafforzare ulteriormente la propria presenza nel mondo.

EN

Frigomeccanica, together with the brands **Stiltek**, **Officine 900** and **Frimar**, is now part of the **Arneg Group**.

With over 50 years of history, Frigomeccanica represents an outstanding example of Italian excellence, synonymous with quality, reliability and innovation in both domestic and international markets.

Its production covers a wide range of solutions: bar furnishings, showcases for ice cream parlours, pastry shops, delicatessens and food retailers, as well as dedicated solutions for bakeries and all kinds of foodservice establishments.

The company's strength lies in its ongoing aesthetic and technological research: a harmonious blend of design, functionality, experience and passion.

These values guide every project, resulting in tailor-made, high-tech solutions that are always in step with market trends and the needs of professionals in the field.

Joining the Arneg Group has allowed Frigomeccanica to consolidate its strategic vision, enhancing shared skills, operational synergies and industrial know-how to further strengthen its global presence.

FR

Frigomeccanica, avec les marques **Stiltek**, **Officine 900** et **Frimar**, fait désormais partie du **Groupe Arneg**.

Avec plus de 50 ans d'histoire, Frigomeccanica incarne une excellence italienne, synonyme de qualité, de fiabilité et d'innovation sur les marchés nationaux et internationaux.

Sa production couvre une large gamme de produits: aménagements pour bars, vitrines pour glaciers, pâtisseries, traiteurs et commerces alimentaires, ainsi que des solutions dédiées à la boulangerie et aux établissements publics de tout type.

La force de l'entreprise réside dans sa recherche continue sur le plan esthétique et technologique: une alliance harmonieuse de design, de fonctionnalité, d'expérience et de passion.

Ces valeurs guident chaque projet, donnant naissance à des solutions personnalisées et techniquement avancées, toujours en phase avec les tendances du marché et les exigences des professionnels du secteur.

L'entrée dans le Groupe Arneg a permis à Frigomeccanica de renforcer sa vision stratégique, en valorisant les compétences partagées, les synergies opérationnelles et le savoir-faire industriel pour consolider sa présence mondiale.

DE

Frigomeccanica gehört heute zusammen mit den Marken **Stiltek**, **Officine 900** und **Frimar** zur **Arneg Gruppe**.

Mit über 50 Jahren Geschichte steht Frigomeccanica für italienische Spitzenqualität und ist ein Synonym für Qualität, Zuverlässigkeit und Innovation auf nationalen und internationalen Märkten.

Das Produktionssortiment umfasst ein breites Angebot: Einrichtung für Bars, Vitrinen für Eisdielen, Konditoreien, Feinkostläden und Lebensmittelgeschäfte sowie spezielle Lösungen für Backereien und gastronomische Betriebe jeder Art. Die Stärke des Unternehmens liegt in der kontinuierlichen ästhetischen und technologischen Forschung - eine harmonische Verbindung von Design, Funktionalität, Erfahrung und Leidenschaft.

Diese Werte prägen jedes Projekt und führen zu maßgeschneiderten, technisch anspruchsvollen Lösungen, die stets den Markttrends und den Anforderungen der Fachleute entsprechen. Der Beitritt zur Arneg Gruppe hat Frigomeccanica ermöglicht, seine strategische Vision zu festigen, gemeinsame Kompetenzen, operative Synergien und industrielles Know-how zu nutzen und so seine internationale Präsenz weiter zu stärken.

ES

Frigomeccanica, junto con las marcas **Stiltek**, **Officine 900** y **Frimar**, forma hoy parte del **Grupo Arneg**.

Con más de 50 años de historia, Frigomeccanica representa una excelencia totalmente italiana, sinónimo de calidad, fiabilidad e innovación en los mercados nacionales e internacionales.

Su producción abarca una amplia gama de propuestas: mobiliario para bares, vitrinas para heladerías, pastelerías, charcuterías y tiendas de alimentación, además de soluciones específicas para panaderías y establecimientos públicos de todo tipo.

La fuerza de la empresa reside en la continua investigación estética y tecnológica: una combinación armoniosa de diseño, funcionalidad, experiencia y pasión.

Estos valores guían cada proyecto, dando lugar a soluciones personalizadas con alto contenido técnico, siempre alineadas con las tendencias del mercado y las necesidades de los profesionales del sector.

La incorporación al Grupo Arneg ha permitido a Frigomeccanica consolidar su visión estratégica, valorando las competencias compartidas, las sinergias operativas y el know-how industrial para reforzar aún más su presencia a nivel mundial.

STUDIO24
HORIZON



- 8 SOFT BIANCO SETA
- 12 YELLOWSTONE/SOFT BIANCO SETA
- 18 TEQUILA/SOFT BIANCO SETA
- 22 TEQUILA/SOFT VERDE OXY
- 26 CIPRIA
- 30 NOCE GRAN SASSO
- 34 SOFT FIORDALISO
- 38 SOFT NERO OBSIDIAN

STUDIO24
ZENITH



- 46 ARGILLA/SOFT ARGILLA
- 52 SOFT BIANCO SETA/OLMO BARBERINO
- 56 NERO OBSIDIAN/OLMO BARBERINO
- 58 ORO/TEQUILA
- 62 OLMO BARBERINO/SOFT BIANCO SETA

STUDIO24
EDGE



- 68 SOFT NERO OBSIDIAN/ROVERE AMERICA
- 70 SOFT NERO OBSIDIAN/TORTORA
- 72 SOFT BIANCO SETA/ANTRACITE
- 75 SOFT LAMPONE/ANTRACITE
- 76 SOFT BIANCO SETA/ROVERE AMERICA
- 88 CORIAN GLACIER WHITE/LACCATO CORTEN BROWN

STUDIO24

STUDIO24 È UN SISTEMA D'ARREDO BAR PROGETTATO PER DIALOGARE CON L'ARCHITETTURA. LINEE MORBIDE E VOLUMI ESSENZIALI DEFINISCONO UN LINGUAGGIO FORMALE CONTEMPORANEO, CAPACE DI INTEGRARSI IN CONTESTI DIVERSI MANTENENDO UNA FORTE IDENTITÀ VISIVA. LA COMPONIBILITÀ DEGLI ELEMENTI, LA CURA NELLE FINITURE E LA POSSIBILITÀ DI PERSONALIZZAZIONE CROMATICA E MATERICA RENDONO STUDIO24 UNO STRUMENTO DI PROGETTO FLESSIBILE, PENSATO PER RISPONDERE CON COERENZA ALLE ESIGENZE FUNZIONALI E SCENOGRAFICHE DEGLI SPAZI DELL'OSPITALITÀ.

STUDIO24 IS A BAR FURNISHING SYSTEM DESIGNED TO DIALOGUE WITH ARCHITECTURE. SOFT LINES AND ESSENTIAL VOLUMES DEFINE A CONTEMPORARY FORMAL LANGUAGE, CAPABLE OF INTEGRATING INTO DIVERSE CONTEXTS WHILE MAINTAINING A STRONG VISUAL IDENTITY. THE MODULARITY OF ITS ELEMENTS, THE METICULOUS FINISHES, AND THE OPTIONS FOR COLOUR AND MATERIAL CUSTOMISATION MAKE STUDIO24 A FLEXIBLE DESIGN TOOL, CONCEIVED TO COHERENTLY MEET THE FUNCTIONAL AND SCENOGRAPHIC NEEDS OF HOSPITALITY SPACES.

STUDIO24 EST UN SYSTÈME D'AGENCEMENT DE BAR CONÇU POUR DIALOGUER AVEC L'ARCHITECTURE. DES LIGNES DOUCES ET DES VOLUMES ESSENTIELS DÉFINISSENT UN LANGAGE FORMEL CONTEMPORAIN, CAPABLE DE S'INTÉGRER DANS DIFFÉRENTS CONTEXTES TOUT EN CONSERVANT UNE FORTE IDENTITÉ VISUELLE. LA MODULARITÉ DES ÉLÉMENTS, LE SOIN APPORTÉ AUX FINITIONS ET LA POSSIBILITÉ DE PERSONNALISATION CHROMATIQUE ET MATÉRIELLE FONT DE STUDIO24 UN OUTIL DE CONCEPTION FLEXIBLE, PENSÉ POUR RÉPONDRE AVEC COHÉRENCE AUX EXIGENCES FONCTIONNELLES ET SCÉNOGRAPHIQUES DES ESPACES D'ACCUEIL.

STUDIO24 IST EIN BAR-EINRICHTUNGSSYSTEM, DAS ENTWICKELT WURDE, UM MIT DER ARCHITEKTUR ZU DIALOGIEREN. WEICHE LINIEN UND ESSENZIELLE VOLUMINA DEFINIEREN EINE ZEITGENÖSSISCHE FORMENSPRACHE, DIE SICH IN UNTERSCHIEDLICHE KONTEXTE INTEGRIEREN KANN UND DABEI EINE STARKE VISUELLE IDENTITÄT BEWAHRT. DIE MODULARITÄT DER ELEMENTE, DIE SORGFALT BEI DEN AUSFÜHRUNGEN UND DIE MÖGLICHKEIT DER FARBlichen UND MATERIellen PERSONALISIERUNG MACHEN STUDIO24 ZU EINEM FLEXIBLEN DESIGNINSTRUMENT, DAS ENTWICKELT WURDE, UM KOHÄRENT AUF DIE FUNKTIONALEN UND SZENOGRAFISCHEN ANFORDERUNGEN VON GASTBEREICHEN ZU REAGIEREN.

STUDIO24 ES UN SISTEMA DE MOBILIARIO DE BAR DISEÑADO PARA DIALOGAR CON LA ARQUITECTURA. LÍNEAS SUAVES Y VOLÚMENES ESENCIALES DEFINEN UN LENGUAJE FORMAL CONTEMPORÁNEO, CAPAZ DE INTEGRARSE EN DIVERSOS CONTEXTOS MANTENIENDO UNA FUERTE IDENTIDAD VISUAL. LA MODULARIDAD DE LOS ELEMENTOS, EL CUIDADO EN LOS ACABADOS Y LA POSIBILIDAD DE PERSONALIZACIÓN CROMÁTICA Y MATERIAL HACEN DE STUDIO24 UNA HERRAMIENTA DE DISEÑO FLEXIBLE, PENSADA PARA RESPONDER CON COHERENCIA A LAS EXIGENCIAS FUNCIONALES Y ESCENOGRÁFICAS DE LOS ESPACIOS DE HOSTELERÍA.



HORIZON RAPPRESENTA L'EQUILIBRIO PERFETTO TRA ESTETICA E FUNZIONALITÀ. LA SIMMETRIA DEI PANNELLI FRONTALI, LE LINEE CURVE E CONTINUE E L'ILLUMINAZIONE DISCRETA CREANO UN EFFETTO VISIVO ARMONIOSO, ELEGANTE E SENZA TEMPO. IDEALE PER CHI CERCA UN'IMMAGINE RAFFINATA E ACCOGLIENTE, CAPACE DI VALORIZZARE OGNI SPAZIO CON SOBRIETÀ E STILE.

STUDIO24 HORIZON

HORIZON REPRESENTS THE PERFECT BALANCE BETWEEN AESTHETICS AND FUNCTIONALITY. THE SYMMETRY OF THE FRONT PANELS, THE CURVED AND CONTINUOUS LINES, AND THE DISCREET LIGHTING CREATE A HARMONIOUS, ELEGANT, AND TIMELESS VISUAL EFFECT. IDEAL FOR THOSE SEEKING A REFINED AND WELCOMING IMAGE, CAPABLE OF ENHANCING ANY SPACE WITH SOBRIETY AND STYLE.

HORIZON REPRÉSENTE L'ÉQUILIBRE PARFAIT ENTRE ESTHÉTIQUE ET FONCTIONNALITÉ. LA SYMÉTRIE DES PANNEAUX AVANT, LES LIGNES COURBES ET CONTINUES ET L'ÉCLAIRAGE DISCRET CRÉENT UN EFFET VISUEL HARMONIEUX, ÉLÉGANT ET INTEMPOREL. IDÉAL POUR CEUX QUI RECHERCHENT UNE IMAGE RAFFINÉE ET ACCUEILLANTE, CAPABLE DE VALORISER CHAQUE ESPACE AVEC SOBRIÉTÉ ET STYLE.

HORIZON STELLT DAS PERFEKTE GLEICHGEWICHT ZWISCHEN ÄSTHETIK UND FUNKTIONALITÄT DAR. DIE SYMMETRIE DER FRONTPLATTEN, DIE GESCHWUNGENEN UND KONTINUIERLICHEN LINIEN SOWIE DIE DISKRETE BELEUCHTUNG ERZEUGEN EINEN HARMONISCHEN, ELEGANTEN UND ZEITLOSEN VISUELLEN EFFEKT. IDEAL FÜR ALLE, DIE EIN RAFFINIERTES UND EINLADENDES ERSCHEINUNGSBILD SUCHEM, DAS JEDEN RAUM MIT SCHLICHTHEIT UND STIL AUFWERTET.

HORIZON REPRESENTA EL EQUILIBRIO PERFECTO ENTRE ESTÉTICA Y FUNCIONALIDAD. LA SIMETRÍA DE LOS PANELES FRONTALES, LAS LÍNEAS CURVAS Y CONTINUAS Y LA ILUMINACIÓN DISCRETA CREAN UN EFECTO VISUAL ARMONIOSO, ELEGANTE Y ATEMPORAL. IDEAL PARA QUIENES BUSCAN UNA IMAGEN REFINADA Y ACOGEDORA, CAPAZ DE VALORIZAR CUALQUIER ESPACIO CON SOBRIEDAD Y ESTILO.

SOFT BIANCO SETA
SOFT BIANCO SETA
SHOWCASE **JUST**

STUDIO24
HORIZON



EFFICIENZA E VISIBILITÀ
IN PERFETTO EQUILIBRIO.
IL RETROBANCO NEL COLORE
ABBINATO ALLA VETRINA
REFRIGERATA JUST,
CREA UNA POSTAZIONE COMPATTA,
ACCESSIBILE E FUNZIONALE,
DOVE OGNI ELEMENTO È
AL POSTO GIUSTO, SEMPRE
PRONTO, SEMPRE IN VISTA.

EFFICIENCY AND VISIBILITY
IN PERFECT BALANCE.
THE BACK COUNTER, IN A COLOUR
MATCHING THE JUST REFRIGERATED DISPLAY
CASE, CREATES A COMPACT, ACCESSIBLE,
AND FUNCTIONAL STATION, WHERE EVERY
ELEMENT IS IN THE RIGHT PLACE - ALWAYS
READY, ALWAYS IN SIGHT.

EFFICACITÉ ET VISIBILITÉ
EN PARFAIT ÉQUILIBRE.
L'ARRIÈRE-COMPTOIR, DANS LA COULEUR
ASSORTIE À LA VITRINE RÉFRIGÉRÉE JUST,
CRÉE UN POSTE COMPACT, ACCESSIBLE ET
FONCTIONNEL, OÙ CHAQUE ÉLÉMENT EST À SA
PLACE - TOUJOURS PRÊT, TOUJOURS EN VUE.

EFFIZIENZ UND SICHTBARKEIT
IN PERFEKTER BALANCE.
DIE RÜCKWANDTHEKE, FARBBLICH
ABGESTIMMT AUF DIE JUST KÜHLVITRINE,
SCHAFFT EINE KOMPAKTE, ZUGÄNGLICHE
UND FUNKTIONALE STATION, IN DER JEDES
ELEMENT AM RICHTIGEN PLATZ IST - IMMER
BEREIT, IMMER SICHTBAR.

EFICIENCIA Y VISIBILIDAD
EN PERFECTO EQUILIBRIO.
EL TRASMOSTRADOR, EN EL COLOR
COORDINADO CON LA VITRINA REFRIGERADA
JUST, CREA UN PUESTO COMPACTO,
ACCESIBLE Y FUNCIONAL, DONDE CADA
ELEMENTO ESTÁ EN SU LUGAR CORRECTO,
SIEMPRE LISTO, SIEMPRE A LA VISTA.

STUDIO24 HORIZON

SOFT BIANCO SETA

SOFT BIANCO SETA

SHOWCASE JUST



YELLOWSTONE
SOFT BIANCO SETA
SHOWCASE CHIC

STUDIO24
HORIZON



ACCOGLIENZA CALDA, STILE DECISO.
IL LEGNO INCONTRA LA LUCE, LA SIMMETRIA
ACCOGLIE IL RITMO DEL SERVIZIO.
HORIZON VESTE LO SPAZIO CON EQUILIBRIO
E NATURALE ELEGANZA.



WARM WELCOME, BOLD STYLE.
WOOD MEETS LIGHT, SYMMETRY EMBRACES THE
RHYTHM OF SERVICE. HORIZON DRESSES THE SPACE
WITH BALANCE AND NATURAL ELEGANCE.

ACCUEIL CHALEUREUX, STYLE AFFIRMÉ.
LE BOIS RENCONTRE LA LUMIÈRE, LA SYMÉTRIE
ACCUEILLE LE RYTHME DU SERVICE.
HORIZON HABILLE L'ESPACE AVEC ÉQUILIBRE ET
ÉLÉGANCE NATURELLE.

HERZLICHER EMPFANG, ENTSCHEIDENER STIL.
HOLZ TRIFFT AUF LICHT, SYMMETRIE UMFÄNGT DEN
RHYTHMUS DES SERVICES. HORIZON KLEIDET DEN
RAUM MIT AUSGEWOGENHEIT UND NATÜRLICHER
ELEGANZ.

CÁLIDA BIENVENIDA, ESTILO DECIDIDO.
LA MADERA SE ENCUENTRA CON LA LUZ, LA SIMETRÍA
ACOGE EL RITMO DEL SERVICIO. HORIZON VISTE EL
ESPACIO CON EQUILIBRIO Y ELEGANCIA NATURAL.

STUDIO24 HORIZON

YELLOWSTONE
SOFT BIANCO SETA

SHOWCASE **CHIC**





STUDIO24 HORIZON

YELLOWSTONE
SOFT BIANCO SETA

SHOWCASE **CHIC**

DOVE LA TRADIZIONE
INCONTRA IL DESIGN.
STUDIO24 VALORIZZA I PRODOTTI
CON ELEGANZA E LUMINOSITÀ,
MENTRE IL RETROBANCO PANE,
CALDO E MATERICO, RACCONTA L'AUTENTICITÀ
DELL'ARTIGIANALITÀ DA FORNO.
INSIEME, CREANO UN AMBIENTE COERENTE,
FUNZIONALE E SCENOGRAFICO

WHERE TRADITION MEETS DESIGN.
STUDIO24 ENHANCES PRODUCTS WITH ELEGANCE
AND BRIGHTNESS, WHILE THE BREAD BACK
COUNTER, WARM AND TEXTURAL, CONVEYS THE
AUTHENTICITY OF ARTISANAL BAKING. TOGETHER,
THEY CREATE A COHERENT,
FUNCTIONAL, AND SCENOGRAPHIC ENVIRONMENT.

LÀ OÙ LA TRADITION RENCONTRE LE DESIGN.
STUDIO24 VALORISE LES PRODUITS AVEC
ÉLÉGANCE ET LUMINOSITÉ, TANDIS QUE L'ARRIÈRE-
COMPTOIR À PAIN, CHALEUREUX ET MATÉRIEL,
RACONTE L'AUTHENTICITÉ DE L'ARTISANAT
BOULANGER. ENSEMBLE, ILS CRÉENT
UN ENVIRONNEMENT COHÉRENT,
FONCTIONNEL ET SCÉNOGRAPHIQUE.

WO TRADITION AUF DESIGN TRIFFT.
STUDIO24 WERTET PRODUKTE MIT ELEGANZ
UND HELLIGKEIT AUF, WÄHREND DIE BROT-
RÜCKWANDTHEKE, WARM UND MATERISCH, DIE
AUTHENTIZITÄT HANDWERKLICHER BACKKUNST
ERZÄHLT. GEMEINSAM SCHAFFEN SIE
EIN STIMMIGES, FUNKTIONALES UND
SZENOGRAFISCHES AMBIENTE.

DONDE LA TRADICIÓN SE
ENCUENTRA CON EL DISEÑO.
STUDIO24 REALZA LOS PRODUCTOS CON
ELEGANCIA Y LUMINOSIDAD, MIENTRAS EL
TRASMOSTRADOR DE PAN, CÁLIDO Y MATÉRICO,
NARRA LA AUTENTICIDAD DE LA ARTESANÍA
PANADERA. JUNTOS, CREAN UN AMBIENTE
COHERENTE, FUNCIONAL Y ESCENOGRÁFICO.

TEQUILA
SOFT BIANCO SETA
SHOWCASE CHIC

STUDIO24
HORIZON





NON SOLO FUNZIONE,
MA PRESENZA SCENICA.
IL RETROBANCO STUDIO24,
DISPONIBILE NELLE
VERSIONI ORIZZONTALE
O OVALE, RIPRENDE IL
DISEGNO DEL BANCONE
E LO PROPONE CON
ELEGANZA E CONTINUITÀ.
UN SISTEMA PENSATO PER
LAVORARE CON ORDINE E
MOSTRARE CON STILE.

NOT JUST FUNCTION,
BUT A STAGE PRESENCE.
THE STUDIO24 BACK COUNTER,
IN ITS HORIZONTAL OR OVAL
VARIANTS, ECHOES THE COUNTER'S
DESIGN AND ENHANCES IT WITH
ELEGANCE AND CONTINUITY. A
SYSTEM DESIGNED FOR ORGANIZED
WORK AND STYLISH DISPLAY.

PAS SEULEMENT FONCTIONNEL,
MAIS UNE VRAIE PRÉSENCE
SCÉNIQUE.
L'ARRIÈRE-COMPTOIR STUDIO24,
DANS SES VARIANTES
HORIZONTALE OU OVALE, REPREND
LE DESIGN DU COMPTOIR ET LE
RÉINTERPRÈTE AVEC ÉLÉGANCE ET
CONTINUITÉ. UN SYSTÈME CONÇU
POUR TRAVAILLER AVEC ORDRE ET
EXPOSER AVEC STYLE.

NICHT NUR FUNKTION,
SONDERN BÜHNENPRÄSENZ.
DIE STUDIO24 RÜCKWANDTHEKE,
IN IHREN HORIZONTALEN ODER
OVALEN VARIANTEN, GREIFT
DAS DESIGN DER THEKE AUF UND
ENTWICKELT ES MIT ELEGANZ UND
KONTINUITÄT WEITER. EIN SYSTEM,
DAS ENTWORFEN WURDE,
UM ORGANISIERT ZU ARBEITEN UND
STILVOLL ZU PRÄSENTIEREN.

NO SOLO FUNCIÓN,
SINO PRESENCIA ESCÉNICA.
EL TRASMOSTRADOR STUDIO24,
EN SUS VARIANTES HORIZONTAL U
OVALADA, RETOMA EL DISEÑO DEL
MOSTRADOR Y LO RELANZA CON
ELEGANCIA Y CONTINUIDAD. UN
SISTEMA PENSADO PARA TRABAJAR
CON ORDEN Y EXHIBIR CON ESTILO.

STUDIO24 HORIZON

TEQUILA
SOFT BIANCO SETA

SHOWCASE **CHIC**



TEQUILA
SOFT VERDE OXY
SHOWCASE CHIC

STUDIO24
HORIZON





UN TERMINALE
CHE UNISCE FORMA
E FUNZIONE.
LA CHIUSURA CURVA
DEL BANCONE HORIZON
ACCOMPAGNA
IL PASSAGGIO CON
ELEGANZA E SICUREZZA,
TRASFORMANDO
UN DETTAGLIO TECNICO
IN UN ELEMENTO
DISTINTIVO DELLO SPAZIO.

AN END UNIT THAT UNITES
FORM AND FUNCTION.
THE CURVED END OF THE HORIZON
COUNTER GUIDES PASSAGE
WITH ELEGANCE AND SAFETY,
TRANSFORMING A TECHNICAL DETAIL
INTO A DISTINCTIVE ELEMENT
OF THE SPACE.

UN TERMINAL QUI ALLIE
FORME ET FONCTION.
LA FERMETURE COURBE DU COMPTOIR
HORIZON ACCOMPAGNE LE PASSAGE
AVEC ÉLÉGANCE ET SÉCURITÉ,
TRANSFORMANT UN DÉTAIL
TECHNIQUE EN UN ÉLÉMENT
DISTINCTIF DE L'ESPACE.

EIN ABSCHLUSSELEMENT,
DAS FORM UND FUNKTION VEREINT.
DER GEKRÜMMTE ABSCHLUSS DER
HORIZON-THEKE BEGLEITET DEN
DURCHGANG MIT ELEGANZ
UND SICHERHEIT UND VERWANDELT
EIN TECHNISCHES DETAIL
IN EIN CHARAKTERISTISCHES
ELEMENT DES RAUMES.

UN TERMINAL QUE UNE
FORMA Y FUNCIÓN.
EL CIERRE CURVO DEL MOSTRADOR
HORIZON ACOMPAÑA EL PASO
CON ELEGANCIA Y SEGURIDAD,
TRANSFORMANDO UN DETALLE
TÉCNICO EN UN ELEMENTO
DISTINTIVO DEL ESPACIO.



STUDIO24 HORIZON

TEQUILA
SOFT VERDE OXY

SHOWCASE CHIC





UN DIALOGO CONTINUO
TRA FORME E COLORI.
LE CURVE MORBIDE
SI RINCORRONO TRA
BANCO E RETROBANCO,
MENTRE LA PALETTE
TONO SU TONO
AVVOLGE LO SPAZIO IN
UN'ATMOSFERA RAFFINATA
E COERENTE. STUDIO24
INTERPRETA L'ELEGANZA
CON LEGGEREZZA E
PERSONALITÀ.

AN ONGOING DIALOGUE BETWEEN
SHAPES AND COLOURS.
SOFT CURVES FLOW BETWEEN THE
COUNTER AND BACK COUNTER, WHILE
THE TONE-ON-TONE PALETTE ENVELOPS
THE SPACE IN A REFINED AND COHERENT
ATMOSPHERE. STUDIO24 INTERPRETS
ELEGANCE WITH LIGHTNESS AND
PERSONALITY.

UN DIALOGUE CONTINU ENTRE
FORMES ET COULEURS.
LES COURBES DOUCES SE SUIVENT ENTRE
LE COMPTOIR ET L'ARRIÈRE-COMPTOIR,
TANDIS QUE LA PALETTE TON SUR TON
ENVELOPPE L'ESPACE D'UNE ATMOSPHÈRE
RAFFINÉE ET COHÉRENTE.
STUDIO24 INTERPRÈTE L'ÉLÉGANCE AVEC
LÉGÈRETÉ ET PERSONNALITÉ.

EIN KONTINUIERLICHER DIALOG
ZWISCHEN FORMEN UND FARBEN.
WEICHE KURVEN VERLAUFEN ZWISCHEN
THEKE UND RÜCKWANDTHEKE, WÄHREND
DIE TON-IN-TON-PALETTE DEN RAUM
IN EINE RAFFINIERTE UND STIMMIGE
ATMOSPHÄRE HÜLLT.
STUDIO24 INTERPRETIERT ELEGANZ MIT
LEICHTIGKEIT UND PERSÖNLICHKEIT.

UN DIÁLOGO CONTINUO
ENTRE FORMAS Y COLORES.
LAS CURVAS SUAVES FLUYEN ENTRE
EL MOSTRADOR Y EL TRASMOSTRADOR,
MIENTRAS LA PALETA TONO SOBRE TONO
ENVUELVE EL ESPACIO EN UNA ATMÓSFERA
REFINADA Y COHERENTE.
STUDIO24 INTERPRETA LA ELEGANCIA CON
LIGEREZA Y PERSONALIDAD.

STUDIO24 HORIZON

CIPRIA

CIPRIA

SHOWCASE JUST



NOCE GRAN SASSO

NOCE GRAN SASSO

DROP-IN

STUDIO24
HORIZON





STUDIO24 HORIZON

NOCE GRAN SASSO

NOCE GRAN SASSO

DROP-IN

MATERIA, LUCE E RITMO.
LA PROFONDITÀ DEL LEGNO,
LA VETRINA MODELLO CHIC SLANCIATA
E L'ORGANIZZAZIONE DEL RETROBANCO
DEFINISCONO UNO SPAZIO PROFESSIONALE,
ELEGANTE E DI GRANDE IMPATTO VISIVO.
UNA PROPOSTA PENSATA PER STUPIRE,
OGNI GIORNO, CON EQUILIBRIO E CARATTERE.

MATERIAL, LIGHT, AND RHYTHM.
THE DEPTH OF THE WOOD, THE SLENDER CHIC
MODEL DISPLAY CASE, AND THE ORGANIZATION
OF THE BACK COUNTER DEFINE A PROFESSIONAL,
ELEGANT SPACE WITH GREAT VISUAL IMPACT.
AN OFFERING DESIGNED TO AMAZE, EVERY DAY,
WITH BALANCE AND CHARACTER.

MATIÈRE, LUMIÈRE ET RYTHME.
LA PROFONDEUR DU BOIS, LA VITRINE MODÈLE
CHIC ÉLANCÉE ET L'ORGANISATION DE
L'ARRIÈRE-COMPTOIR DÉFINISSENT UN ESPACE
PROFESSIONNEL, ÉLÉGANTE ET D'UN GRAND
IMPACT VISUEL. UNE PROPOSITION
CONÇUE POUR ÉTONNER, CHAQUE JOUR,
AVEC ÉQUILIBRE ET CARACTÈRE.

MATERIE, LICHT UND RHYTHMUS.
DIE TIEFE DES HOLZES, DIE SCHLANKE CHIC-
MODELLVITRINE UND DIE ORGANISATION
DER RÜCKWANDTHEKE DEFINIEREN EINEN
PROFESSIONELLEN, ELEGANTEN RAUM MIT
GROSSER VISUELLER WIRKUNG. EIN ANGEBOT,
DAS DAZU GEDACHT IST, JEDEN TAG AUFS NEUE
MIT AUSGEWOGENHEIT UND CHARAKTER ZU
BEEINDRUCKEN.

MATERIA, LUZ Y RITMO.
LA PROFUNDIDAD DE LA MADERA, LA ESBELTA
VITRINA MODELO CHIC Y LA ORGANIZACIÓN
DEL TRASMOSTRADOR DEFINEN UN ESPACIO
PROFESIONAL, ELEGANTE Y DE GRAN IMPACTO
VISUAL. UNA PROPUESTA PENSADA
PARA SORPRENDER, CADA DÍA,
CON EQUILIBRIO Y CARÁCTER.

SOFT FIORDALISO

SOFT FIORDALISO

DROP-IN

STUDIO24
HORIZON





DESIGN PULITO,
FUNZIONALITÀ INVISIBILE.
LA VETRINA REFRIGERATA
DROP-IN SI INTEGRA NEL PIANO
CON NATURALITÀ, LASCIANDO
SPAZIO ALLA FORMA E ALLA LUCE.
UNA SOLUZIONE DISCRETA
E RAFFINATA, IDEALE PER
CHI CERCA EFFICIENZA SENZA
RINUNCIARE ALLO STILE.

STUDIO24 HORIZON

SOFT FIORDALISO
SOFT FIORDALISO

DROP-IN



CLEAN DESIGN, INVISIBLE
FUNCTIONALITY.
THE DROP-IN REFRIGERATED DISPLAY
CASE INTEGRATES SEAMLESSLY INTO
THE COUNTERTOP, MAKING ROOM
FOR FORM AND LIGHT. A DISCREET
AND REFINED SOLUTION, IDEAL FOR
THOSE SEEKING EFFICIENCY WITHOUT
SACRIFICING STYLE.

DESIGN ÉPURÉ,
FONCTIONNALITÉ INVISIBLE.
LA VITRINE RÉFRIGÉRÉE
ENCASTRABLE (DROP-IN) S'INTÈGRE
NATURELLEMENT DANS LE PLAN
DE TRAVAIL, LAISSANT PLACE À LA
FORME ET À LA LUMIÈRE.
UNE SOLUTION DISCRÈTE ET
RAFFINÉE, IDÉALE POUR CEUX QUI
RECHERCHENT L'EFFICACITÉ SANS
RENONCER AU STYLE.

KLARES DESIGN,
UNSIHTBARE FUNKTIONALITÄT.
DIE DROP-IN KÜHLVITRINE INTEGRIERT
SICH AUF NATÜRLICHE WEISE IN DIE
ARBEITSPLATTE UND LÄSST RAUM FÜR
FORM UND LICHT.
EINE DISKRETE UND RAFFINIERTE
LÖSUNG, IDEAL FÜR ALLE,
DIE EFFIZIENZ SUCHEN, OHNE AUF
STIL ZU VERZICHTEN.

DISEÑO LIMPIO,
FUNCIONALIDAD INVISIBLE.
LA VITRINA REFRIGERADA
ENCASTRABLE (DROP-IN) SE INTEGRA
EN LA ENCIMERA CON NATURALIDAD,
DEJANDO ESPACIO A LA FORMA Y A
LA LUZ. UNA SOLUCIÓN DISCRETA
Y REFINADA, IDEAL PARA QUIENES
BUSCAN EFICIENCIA SIN RENUNCIAR
AL ESTILO.

SOFT NERO OBSIDIAN
SOFT NERO OBSIDIAN
SHOWCASE CHIC

STUDIO24
HORIZON



ELEGANZA CHE AVVOLGE,
LUCE CHE DISEGNA.
IN QUESTA INTERPRETAZIONE
DARK, STUDIO24 ESPRIME
IL SUO LATO PIÙ SOFISTICATO:
LINEE MORBIDE, TONI PROFONDI
E DETTAGLI DORATI CREANO
UN AMBIENTE SCENOGRAFICO
E ACCOGLIENTE, DOVE OGNI
ELEMENTO PARLA
IL LINGUAGGIO DEL DESIGN.

STUDIO24 HORIZON

SOFT NERO OBSIDIAN
SOFT NERO OBSIDIAN

SHOWCASE **CHIC**

ENVELOPING ELEGANCE,
LIGHT THAT DESIGNS.
IN THIS DARK INTERPRETATION,
STUDIO24 EXPRESSES ITS MOST
SOPHISTICATED SIDE: SOFT LINES,
DEEP TONES, AND GOLDEN DETAILS
CREATE A SCENOGRAPHIC AND
WELCOMING ENVIRONMENT, WHERE
EVERY ELEMENT SPEAKS THE
LANGUAGE OF DESIGN.

ÉLÉGANCE QUI ENVELOPPE,
LUMIÈRE QUI DESSINE.
DANS CETTE INTERPRÉTATION
DARK, STUDIO24 EXPRIME SON
CÔTÉ LE PLUS SOPHISTIQUE :
LIGNES DOUCES, TONS PROFONDS
ET DÉTAILS DORÉS CRÉENT UNE
AMBIANCE SCÉNOGRAPHIQUE
ET ACCUEILLANTE, OÙ CHAQUE
ÉLÉMENT PARLE LE LANGAGE
DU DESIGN.

UMHÜLLENDE ELEGANZ,
LICHT, DAS GESTALTET.
IN DIESER DARK-INTERPRETATION
ZEIGT STUDIO24 SEINE
ANSPRUCHSVOLLSTE SEITE:
WEICHE LINIEN, TIEFE FARBTÖNE
UND GOLDENE DETAILS SCHAFFEN
EIN SZENOGRFISCHES UND
EINLADENDES AMBIENTE, IN DEM
JEDES ELEMENT DIE SPRACHE
DES DESIGNS SPRICHT.

ELEGANCIA QUE ENVUELVE,
LUZ QUE DISEÑA.
EN ESTA INTERPRETACIÓN DARK,
STUDIO24 EXPRESA SU LATO MÁS
SOFISTICADO: LÍNEAS SUAVES,
TONOS PROFUNDOS Y DETALLES
DORADOS CREAN UN AMBIENTE
ESCENOGRÁFICO Y ACOGEDOR,
DONDE CADA ELEMENTO HABLA
EL LENGUAJE DEL DISEÑO.

DESIGN AVVOLGENTE,
DETTAGLI CHE BRILLANO.
IL BANCO HORIZON SI FONDE CON UN
AMBIENTE MATERICO E PROFONDO,
MENTRE LE TECHE RETROILLUMINATE DEL
RETROBANCO DIVENTANO QUINTE SCENICHE
PER VALORIZZARE OGNI PRODOTTO.
STUDIO24 INTERPRETA IL BAR COME SPAZIO
DI ATMOSFERA, STILE E PRECISIONE.



STUDIO24 HORIZON

SOFT NERO OBSIDIAN
SOFT NERO OBSIDIAN

SHOWCASE CHIC

ENVELOPING DESIGN,
DETAILS THAT SHINE.
THE HORIZON COUNTER BLENDS WITH
A TEXTURAL AND DEEP ENVIRONMENT,
WHILE THE BACKLIT DISPLAY CASES OF
THE BACK COUNTER BECOME SCENIC
BACKDROPS TO ENHANCE EVERY PRODUCT.
STUDIO24 INTERPRETS THE BAR AS
A SPACE OF ATMOSPHERE, STYLE
AND PRECISION.

DESIGN ENVELOPPANT,
DÉTAILS QUI BRILLENT.
LE COMPTOIR HORIZON SE FOND DANS
UN ENVIRONNEMENT MATÉRIEL ET
PROFOND, TANDIS QUE LES VITRINES
RÉTROÉCLAIRÉES DE L'ARRIÈRE-COMPTOIR
DEVIENNENT DES COULISSES SCÉNIQUES
POUR VALORISER CHAQUE PRODUIT.
STUDIO24 INTERPRÈTE LE BAR COMME UN
ESPACE D'ATMOSPHÈRE, DE STYLE ET DE
PRÉCISION.

UMHÜLLENDES DESIGN,
DETAILS, DIE GLÄNZEN.
DIE HORIZON-THEKE VERSCHMILZT
MIT EINEM MATERISCHEN UND
TIEFEN AMBIENTE, WÄHREND DIE
HINTERLEUCHTETEN VITRINEN DER
RÜCKWANDTHEKE ZU SZENISCHEN
KULISSEN WERDEN, UM JEDES PRODUKT
ZUR GELTUNG ZU BRINGEN.
STUDIO24 INTERPRETIERT DIE BAR ALS
EINEN RAUM VOLLER ATMOSPHÄRE,
STIL UND PRÄZISION.

DISEÑO ENVOLVENTE,
DETALLES QUE BRILLAN.
EL MOSTRADOR HORIZON SE FUSIONA
CON UN AMBIENTE MATÉRICO Y
PROFUNDO, MIENTRAS LAS VITRINAS
RETROILUMINADAS DEL TRASMOSTRADOR
SE CONVIERTEN EN BASTIDORES
ESCÉNICOS PARA VALORIZAR CADA
PRODUCTO. STUDIO24 INTERPRETA
EL BAR COMO UN ESPACIO DE ATMÓSFERA,
ESTILO Y PRECISIÓN.





ZENITH È LA SCELTA PER CHI VUOLE DISTINGUERSI CON CARATTERE. IL PANNELLO SUPERIORE SOTTILE INCONTRA UNA BASE VISIVAMENTE PIÙ SOLIDA, CREANDO UN DINAMISMO ELEGANTE E UNA PROPORZIONE VERTICALE CHE SLANCIA LA COMPOSIZIONE. PERFETTO PER AMBIENTI CONTEMPORANEI, DONA FORZA ESPRESSIVA ALLO SPAZIO CON DETTAGLI RAFFINATI E ACCENTI LUMINOSI.

STUDIO24 ZENITH

ZENITH IS THE CHOICE FOR THOSE WHO WANT TO STAND OUT WITH CHARACTER. THE SLIM UPPER PANEL MEETS A VISUALLY MORE SOLID BASE, CREATING AN ELEGANT DYNAMISM AND A VERTICAL PROPORTION THAT GIVES THE COMPOSITION A SLENDER LOOK. PERFECT FOR CONTEMPORARY ENVIRONMENTS, IT LENDS EXPRESSIVE STRENGTH TO THE SPACE WITH REFINED DETAILS AND LUMINOUS ACCENTS.

ZENITH EST LE CHOIX DE CEUX QUI VEULENT SE DISTINGUER AVEC CARACTÈRE. LE PANNEAU SUPÉRIEUR MINCE RENCONTRE UNE BASE VISUELLEMENT PLUS SOLIDE, CRÉANT UN DYNAMISME ÉLÉGANT ET UNE PROPORTION VERTICALE QUI ÉLANCE LA COMPOSITION. PARFAIT POUR LES ENVIRONNEMENTS CONTEMPORAINS, IL DONNE UNE FORCE EXPRESSIVE À L'ESPACE AVEC DES DÉTAILS RAFFINÉS ET DES ACCENTS LUMINEUX.

ZENITH IST DIE WAHL FÜR ALLE, DIE SICH MIT CHARAKTER ABHEBEN WOLLEN. DIE SCHLANKE OBERE PLATTE TRIFFT AUF EINEN OPTISCH SOLIDEREN SOCKEL UND SCHAFFT SO EINE ELEGANTE DYNAMIK UND EINE VERTIKALE PROPORTION, DIE DIE KOMPOSITION STRECKT. PERFEKT FÜR ZEITGENÖSSISCHE UMGEBUNGEN, VERLEIHT ES DEM RAUM AUSDRUCKSSTÄRKE MIT RAFFINIERTEN DETAILS UND LEUCHTENDEN AKZENTEN.

ZENITH ES LA ELECCIÓN PARA QUIENES QUIEREN DISTINGUIRSE CON CARÁCTER. EL PANEL SUPERIOR DELGADO SE ENCUENTRA CON UNA BASE VISUALMENTE MÁS SÓLIDA, CREANDO UN DINAMISMO ELEGANTE Y UNA PROPORCIÓN VERTICAL QUE ESTILIZA LA COMPOSICIÓN. PERFECTO PARA AMBIENTES CONTEMPORÁNEOS, APORTA FUERZA EXPRESIVA AL ESPACIO CON DETALLES REFINADOS Y ACENTOS LUMINOSOS.



STUDIO24 ZENITH

ARGILLA
SOFT ARGILLA

SHOWCASE **CHIC**

A BOLD BALANCE BETWEEN COLOUR, LIGHT AND FORM. THE CURVED LINES OF THE COUNTER CREATE A COMPACT AND SCENOGRAPHIC ISLAND, WHILE THE CONTRAST BETWEEN PINK AND INTENSE GREEN DEFINES A UNIQUE AND ENGAGING ATMOSPHERE. AT THE BACK, BACKLIT ARCHES FRAME BOTTLES AND PRODUCTS WITH THEATRICAL ELEGANCE, TRANSFORMING THE OPERATIONAL SPACE INTO AN INTEGRAL PART OF THE VISUAL EXPERIENCE.

UN ÉQUILIBRE AUDACIEUX ENTRE COULEUR, LUMIÈRE ET FORME. LES LIGNES COURBES DU COMPTOIR DESSINENT UN ÎLOT COMPACT ET SCÉNOGRAPHIQUE, TANDIS QUE LE CONTRASTE ENTRE LE ROSE ET LE VERT INTENSE DÉFINIT UNE ATMOSPHÈRE UNIQUE ET CAPTIVANTE. À L'ARRIÈRE, DES ARCADES RÉTROÉCLAIRÉES ENCADRENT BOUTEILLES ET PRODUITS AVEC UNE ÉLÉGANCE THÉÂTRALE, TRANSFORMANT L'ESPACE OPÉRATIONNEL EN PARTIE INTÉGRANTE DE L'EXPÉRIENCE VISUELLE.

EINE MUTIGE BALANCE ZWISCHEN FARBE, LICHT UND FORM. DIE GESCHWUNGENEN LINIEN DER THEKE BILDEN EINE KOMPACTE UND SZENOGRAPHISCHE INSEL, WÄHREND DER KONTRAST ZWISCHEN ROSA UND INTENSIVEM GRÜN EINE EINZIGARTIGE UND EINNEHMENDE ATMOSPHÄRE SCHAFFT. IM HINTERGRUND RAHMEN HINTERLEUCHTETE BÖGEN FLASCHEN UND PRODUKTE MIT THEATRALISCHER ELEGANZ EIN UND VERWANDELN SO DEN ARBEITSBEREICH IN EINEN INTEGRALEN BESTANDTEIL DES VISUELLEN ERLEBNISSES.

UN AUDAZ EQUILIBRIO ENTRE COLOR, LUZ Y FORMA. LAS LÍNEAS CURVAS DEL MOSTRADOR DISEÑAN UNA ISLA COMPACTA Y ESCENOGRÁFICA, MIENTRAS EL CONTRASTE ENTRE ROSA Y VERDE INTENSO DEFINE UNA ATMÓSFERA ÚNICA Y ENVOLVENTE. EN LA PARTE TRASERA, ARCOS RETROILUMINADOS ENMARCAN BOTELLAS Y PRODUCTOS CON ELEGANCIA TEATRAL, TRANSFORMANDO EL ESPACIO OPERATIVO EN PARTE INTEGRAL DE LA EXPERIENCIA VISUAL.

UN EQUILIBRIO AUDACE TRA COLORE, LUCE E FORMA. LE LINEE CURVE DEL BANCO DISEGNANO UN'ISOLA COMPATTA E SCENOGRAFICA, MENTRE IL CONTRASTO TRA ROSA E VERDE INTENSO DEFINISCE UN'ATMOSFERA UNICA E COINVOLGENTE. SUL RETRO, ARCHI RETROILLUMINATI INCORNICIANO BOTTIGLIE E PRODOTTI CON ELEGANZA TEATRALE, TRASFORMANDO LO SPAZIO OPERATIVO IN PARTE INTEGRANTE DELL'ESPERIENZA VISIVA.



ARGILLA
SOFT ARGILLA
SHOWCASE CHIC

STUDIO24
ZENITH



SOFT BIANCO SETA
OLMO BARBERINO
SHOWCASE JUST

STUDIO24
ZENITH





UN TOCCO ART DÉCO CHE ILLUMINA LA PARETE. LE TECHE OVALI RETROILLUMINATE DEFINISCONO UNA NUOVA IDEA DI RETROBANCO: SCENOGRAFICHE, LEGGERE, FUNZIONALI. LA LUCE LED METTE IN RISALTO PRODOTTI E MATERIALI, MENTRE LA FORMA INSOLITA AGGIUNGE CARATTERE E RITMO ALLO SPAZIO.

AN ART DÉCO TOUCH THAT ILLUMINATES THE WALL. THE OVAL BACKLIT DISPLAY CASES DEFINE A NEW CONCEPT FOR THE BACK COUNTER: SCENOGRAPHIC, LIGHTWEIGHT, AND FUNCTIONAL. THE LED LIGHT HIGHLIGHTS PRODUCTS AND MATERIALS, WHILE THE UNUSUAL SHAPE ADDS CHARACTER AND RHYTHM TO THE SPACE.

UNE TOUCHE ART DÉCO QUI ILLUMINE LE MUR. LES VITRINES OVALES RÉTROÉCLAIRÉES DÉFINISSENT UNE NOUVELLE IDÉE DE L'ARRIÈRE-COMPTOIR : SCÉNOGRAPHIQUES, LÉGÈRES, FONCTIONNELLES. LA LUMIÈRE LED MET EN VALEUR PRODUITS ET MATÉRIAUX, TANDIS QUE LA FORME INSOLITE AJOUTE CARACTÈRE ET RYTHME À L'ESPACE.

EIN ART-DÉCO-TOUCH, DER DIE WAND ERLEUCHTET. DIE OVALEN, HINTERLEUCHTETEN VITRINEN DEFINIEREN EINE NEUE IDEE DER RÜCKWANDTHEKE: SZENOGRAFISCH, LEICHT, FUNKTIONAL. DAS LED-LICHT HEBT PRODUKTE UND MATERIALIEN HERVOR, WÄHREND DIE UNGEWÖHNLICHE FORM DEM RAUM CHARAKTER UND RHYTHMUS VERLEIHT.

UN TOQUE ART DÉCO QUE ILUMINA LA PARED. LAS VITRINAS OVALADAS RETROILUMINADAS DEFINEN UNA NUEVA IDEA DE TRASMOSTRADOR: ESCENOGRÁFICAS, LIGERAS, FUNCIONALES. LA LUZ LED RESALTA PRODUCTOS Y MATERIALES, MIENTRAS QUE LA FORMA INSÓLITA AÑADE CARÁCTER Y RITMO AL ESPACIO.

STUDIO24 ZENITH

SOFT BIANCO SETA

OLMO BARBERINO

SHOWCASE JUST





CONTRASTO ELEGANTE,
CARATTERE DECISO.
NELLA VARIANTE ZENITH,
IL PANNELLO SUPERIORE NERO
DIALOGA CON LA BASE
IN LEGNO NATURALE, CREANDO
UNA COMPOSIZIONE ESSENZIALE
E CONTEMPORANEA.
UNA SOLUZIONE VERSATILE,
DISPONIBILE IN DIVERSE
FINITURE, PER AMBIENTI CHE
VOGLIONO DISTINGUERSI
CON SOBRIETÀ E STILE.

STUDIO24
ZENITH

SOFT NERO OBSIDIAN

OLMO BARBERINO

SHOWCASE JUST

ELEGANT CONTRAST,
BOLD CHARACTER.
IN THE ZENITH VARIANT, THE
BLACK UPPER PANEL DIALOGUES
WITH THE NATURAL WOOD BASE,
CREATING A MINIMALIST AND
CONTEMPORARY COMPOSITION.
A VERSATILE SOLUTION,
AVAILABLE IN DIFFERENT
FINISHES, FOR ENVIRONMENTS
THAT WANT TO STAND OUT WITH
SOBRIETY AND STYLE.

CONTRASTE ÉLÉGANT,
CARACTÈRE AFFIRMÉ.
DANS LA VARIANTE ZENITH,
LE PANNEAU SUPÉRIEUR NOIR
DIALOGUE AVEC LA BASE EN
BOIS NATUREL, CRÉANT UNE
COMPOSITION ESSENTIELLE ET
CONTEMPORAINE.
UNE SOLUTION POLYVALENTE,
DISPONIBLE EN DIFFÉRENTES
FINITIONS, POUR DES
ENVIRONNEMENTS QUI VEULENT
SE DISTINGUER AVEC SOBRIÉTÉ ET
STYLE.

ELEGANTER KONTRAST,
ENTSCHLOSSENER CHARAKTER.
BEI DER ZENITH-VARIANTE
STEHT DIE SCHWARZE
OBERPLATTE IM DIALOG MIT DEM
NATURHOLZSOCKEL UND SCHAFFT
SO EINE ESSENZIELLE UND
ZEITGENÖSSISCHE KOMPOSITION.
EINE VIELSEITIGE LÖSUNG,
ERHÄLTICH IN VERSCHIEDENEN
AUSFÜHRUNGEN, FÜR
UMGEBUNGEN, DIE SICH MIT
SCHLICHTHEIT UND STIL ABHEBEN
WOLLEN.

CONTRASTE ELEGANTE,
CARÁCTER DECIDIDO.
EN LA VARIANTE ZENITH, EL PANEL
SUPERIOR NEGRO DIALOGA CON
LA BASE DE MADERA NATURAL,
CREANDO UNA COMPOSICIÓN
ESENCIAL Y CONTEMPORÁNEA.
UNA SOLUCIÓN VERSÁTIL,
DISPONIBLE EN DIFERENTES
ACABADOS, PARA AMBIENTES
QUE QUIEREN DISTINGUIRSE
CON SOBRIEDAD Y ESTILO.



ORO
TEQUILA
SHOWCASE JUST



STUDIO24 ZENITH

ORO

TEQUILA

SHOWCASE **JUST**

LUSO DISCRETO, ATMOSFERA VIBRANTE. LE LINEE LEGGERE DEL BANCO SI UNISCONO ALLE TECHE RETROILLUMINATE DEL RETROBANCO, CREANDO UNA SCENOGRAFIA LUMINOSA, ORDINATA E ACCATTIVANTE. UN AMBIENTE CHE UNISCE ESTETICA E FUNZIONALITÀ CON ACCENTI CONTEMPORANEI E UN FORTE IMPATTO VISIVO.



DISCREET LUXURY, VIBRANT ATMOSPHERE. THE LIGHT LINES OF THE COUNTER MERGE WITH THE LED-LIT DISPLAY UNITS IN THE BACK AREA, CREATING A BRIGHT, ORGANIZED, AND CAPTIVATING SCENE. A SPACE WHERE AESTHETICS AND FUNCTIONALITY MEET WITH CONTEMPORARY ACCENTS AND STRONG VISUAL IMPACT.

LUXE DISCRET, AMBIANCE VIBRANTE. LES LIGNES LÉGÈRES DU COMPTOIR S'HARMONISENT AVEC LES VITRINES RÉTROÉCLAIRÉES DU FOND, CRÉANT UNE MISE EN SCÈNE LUMINEUSE, ORDONNÉE ET SAISSANTE. UN ESPACE QUI CONJUGUE ESTHÉTIQUE ET FONCTIONNALITÉ AVEC DES ACCENTS CONTEMPORAINS ET UNE FORTE PRÉSENCE VISUELLE.

LUJO DISCRETO, AMBIENTE VIBRANTE. LAS LÍNEAS LIGERAS DEL MOSTRADOR SE INTEGRAN CON LAS VITRINAS RETROILUMINADAS DEL FONDO, CREANDO UNA ESCENA LUMINOSA, ORDENADA Y ATRACTIVA. UN ENTORNO DONDE LA ESTÉTICA Y LA FUNCIONALIDAD CONVIVEN CON ACENTOS CONTEMPORÁNEOS Y GRAN IMPACTO VISUAL.

DEZENTER LUXUS, LEBENDIGE ATMOSPHÄRE. DIE LEICHTEN LINIEN DES TRESENS VERBINDEN SICH MIT DEN LED-BELEUCHTETEN RÜCKWANDVITRINEN ZU EINER HELLEN, GEORDNETEN UND ANSPRECHENDEN INSZENIERUNG. EIN RAUM, DER ÄSTHETIK UND FUNKTIONALITÄT MIT MODERNEN AKZENTEN UND STARKER VISUELLER WIRKUNG VERBINDET.



OLMO BARBERINO
SOFT BIANCO SETA
SHOWCASE VOILÀ

STUDIO24
ZENITH

GELATO ARTIGIANALE ICE CREAM





DESIGN PURO PER L'ARTE DEL GELATO. IN QUESTA COMPOSIZIONE DEDICATA ALLA GELATERIA ARTIGIANALE, STUDIO24 VESTE LA SCENA CON ELEGANZA SOBRIA E VOLUMI ESSENZIALI. LA VETRINA INTEGRATA VALORIZZA IL GELATO CON LUCE NATURALE E ORDINE, MENTRE GLI ARCHI SOSPESI E I DETTAGLI RETROILLUMINATI DEFINISCONO UN'ATMOSFERA ACCOGLIENTE E LUMINOSA. UNO SPAZIO PROGETTATO PER EMOZIONARE CON STILE E PRECISIONE.

STUDIO24 ZENITH

OLMO BARBERINO
SOFT BIANCO SETA

SHOWCASE VOIÀ

PURE DESIGN FOR THE ART OF GELATO. IN THIS COMPOSITION DEDICATED TO ARTISANAL GELATO, STUDIO24 SETS THE STAGE WITH UNDERSTATED ELEGANCE AND ESSENTIAL VOLUMES. THE INTEGRATED DISPLAY ENHANCES THE GELATO WITH NATURAL LIGHT AND ORDER, WHILE SUSPENDED ARCHES AND BACKLIT DETAILS SHAPE A WELCOMING AND LUMINOUS ATMOSPHERE. A SPACE DESIGNED TO INSPIRE WITH STYLE AND PRECISION.

UN DESIGN PUR POUR L'ART DE LA GLACE. DANS CETTE COMPOSITION DÉDIÉE À LA GLACE ARTISANALE, STUDIO24 HABILLE LA SCÈNE AVEC UNE ÉLÉGANCE SOBRE ET DES VOLUMES ESSENTIELS. LA VITRINE INTÉGRÉE MET EN VALEUR LA GLACE AVEC LUMIÈRE NATURELLE ET ORDRE, TANDIS QUE LES ARCS SUSPENDUS ET LES DÉTAILS RÉTROÉCLAIRÉS CRÉENT UNE AMBIANCE CHALEUREUSE ET LUMINEUSE. UN ESPACE CONÇU POUR ÉMOUVOIR AVEC STYLE ET PRÉCISION.

DISEÑO PURO PARA EL ARTE DEL HELADO. EN ESTA COMPOSICIÓN DEDICADA A LA HELADERÍA ARTESANAL, STUDIO24 VISTE EL ESPACIO CON UNA ELEGANCIA SOBRIA Y VOLÚMENES ESENCIALES. LA VITRINA INTEGRADA RESALTA EL HELADO CON LUZ NATURAL Y ORDEN, MIENTRAS LOS ARCOS SUSPENDIDOS Y LOS DETALLES RETROILUMINADOS DEFINEN UNA ATMÓSFERA ACOGEDORA Y LUMINOSA. UN ESPACIO DISEÑADO PARA EMOCIONAR CON ESTILO Y PRECISIÓN.

REINES DESIGN FÜR DIE KUNST DES EISES. IN DIESER AUF HANDWERKLICHES SPEISEEIS AUSGERICHTETEN KOMPOSITION KLEIDET STUDIO24 DIE SZENE MIT SCHLICHTER ELEGANZ UND KLAREN VOLUMEN. DIE INTEGRIERTE VITRINE BRINGT DAS EIS DURCH NATÜRLICHES LICHT UND KLARE STRUKTUR ZUR GELTUNG, WÄHREND HÄNGENDE BÖGEN UND HINTERLEUCHTETE DETAILS EINE WARME, HELLE ATMOSPHÄRE SCHAFFEN. EIN RAUM, DER MIT STIL UND PRÄZISION BEGEISTERT.





EDGE È L'ANIMA PIÙ DECISA E GEOMETRICA DI STUDIO24. PANNELLI SFALSATI E ANGOLI NETTI DEFINISCONO UNA STRUTTURA SOLIDA E CONTEMPORANEA, IDEALE PER AMBIENTI DAL CARATTERE MARCATO. UNA SOLUZIONE D'ARREDO CHE ESPRIME RIGORE FORMALE SENZA RINUNCIARE ALLA CURA DEI DETTAGLI E ALLA PIACEVOLEZZA VISIVA.

STUDIO24 EDGE

EDGE IS THE BOLDEST AND MOST GEOMETRIC EXPRESSION OF STUDIO24. STAGGERED PANELS AND SHARP ANGLES DEFINE A SOLID AND CONTEMPORARY STRUCTURE, IDEAL FOR ENVIRONMENTS WITH A STRONG CHARACTER. A FURNISHING SOLUTION THAT EXPRESSES FORMAL RIGOR WITHOUT SACRIFICING ATTENTION TO DETAIL AND VISUAL APPEAL.

EDGE EST L'ÂME LA PLUS AFFIRMÉE ET GÉOMÉTRIQUE DE STUDIO24. DES PANNEAUX DÉCALÉS ET DES ANGLES VIFS DÉFINISSENT UNE STRUCTURE SOLIDE ET CONTEMPORAINE, IDÉALE POUR LES ENVIRONNEMENTS AU CARACTÈRE MARQUÉ. UNE SOLUTION D'AMEUBLEMENT QUI EXPRIME UNE RIGUEUR FORMELLE SANS RENONCER AU SOIN DU DÉTAIL ET AU PLAISIR VISUEL.

EDGE IST DIE ENTSCHEIDENSTE UND GEOMETRISCHSTE SEELE VON STUDIO24. VERSETZTE PANELE UND KLARE KANTEN DEFINIEREN EINE SOLIDE UND ZEITGENÖSSISCHE STRUKTUR, IDEAL FÜR UMGEBUNGEN MIT AUSGEPRÄGTEM CHARAKTER. EINE EINRICHTUNGSLÖSUNG, DIE FORMALE STRINGENZ AUSDRÜCKT, OHNE AUF DIE SORGFALT FÜRS DETAIL UND DIE VISUELLE ANSPRECHENDHEIT ZU VERZICHTEN.

EDGE ES EL ALMA MÁS DECIDIDA Y GEOMÉTRICA DE STUDIO24. PANELES DESFASADOS Y ÁNGULOS MARCADOS DEFINEN UNA ESTRUCTURA SÓLIDA Y CONTEMPORÁNEA, IDEAL PARA AMBIENTES CON UN CARÁCTER FUERTE. UNA SOLUCIÓN DE MOBILIARIO QUE EXPRESA RIGOR FORMAL SIN RENUNCIAR AL CUIDADO DE LOS DETALLES NI AL ATRACTIVO VISUAL.

SOFT NERO OBSIDIAN
ROVERE AMERICA
SHOWCASE VOILÀ



GEOMETRIE DECISE,
PRESENZA SCENICA.
LA VERSIONE EDGE DI STUDIO24
SI DISTINGUE PER L'ARCHITETTURA
SFALSATA DEI PANNELLI FRONTALI
E PER LA NITIDEZZA DELLE LINEE.
FORME PIÙ SQUADRATE E TAGLI
NETTI DEFINISCONO UN DESIGN
CONTEMPORANEO, PERFETTO PER
CHI CERCA UN ARREDO DI FORTE
IDENTITÀ, ELEGANTE E RIGOROSO
ALLO STESSO TEMPO.

STUDIO24 EDGE

SOFT NERO OBSIDIAN

TORTORA

SHOWCASE VOILÀ



BOLD GEOMETRIES,
SCENIC PRESENCE.
THE EDGE VERSION OF STUDIO24
IS DISTINGUISHED BY THE
STAGGERED ARCHITECTURE OF
ITS FRONT PANELS AND THE
SHARPNESS OF ITS LINES. MORE
SQUARED SHAPES AND CLEAN
CUTS DEFINE A CONTEMPORARY
DESIGN, PERFECT FOR THOSE
SEEKING FURNISHINGS WITH
A STRONG IDENTITY, BOTH
ELEGANT AND RIGOROUS.

GÉOMÉTRIES AFFIRMÉES,
PRÉSENCE SCÉNIQUE.
LA VERSION EDGE DE
STUDIO24 SE DISTINGUE PAR
L'ARCHITECTURE DÉCALÉE
DES PANNEAUX AVANT ET
PAR LA NETTETÉ DES LIGNES.
DES FORMES PLUS CARRÉES
ET DES COUPES NETTES
DÉFINISSENT UN DESIGN
CONTEMPORAIN, PARFAIT
POUR CEUX QUI RECHERCHENT
UN AMEUBLEMENT À FORTE
IDENTITÉ, À LA FOIS ÉLÉGANT ET
RIGoureux.

MARKANTE GEOMETRIEN,
STARKE BÜHNENPRÄSENZ.
DIE EDGE-VERSION VON
STUDIO24 ZEICHNET SICH DURCH
DIE VERSETZTE ARCHITEKTUR
DER FRONTPLATTEN UND DIE
KLARHEIT DER LINIEN AUS.
QUADRATISCHERE FORMEN UND
SCHARFE SCHNITTE DEFINIEREN
EIN ZEITGENÖSSISCHES DESIGN,
PERFEKT FÜR ALLE, DIE EINE
EINRICHTUNG MIT STARKER
IDENTITÄT SUCHE, DIE
GLEICHZEITIG ELEGANT UND
PRÄZISE IST.

GEOMETRÍAS DECIDIDAS,
PRESENCIA ESCÉNICA.
LA VERSIÓN EDGE DE STUDIO24
SE DISTINGUE POR LA
ARQUITECTURA DESFASADA
DE LOS PANELES FRONTALES Y
POR LA NITIDEZ DE SUS LÍNEAS.
FORMAS MÁS CUADRADAS Y
CORTES LIMPIOS DEFINEN UN
DISEÑO CONTEMPORÁNEO,
PERFECTO PARA QUIENES
BUSCAN UN MOBILIARIO DE
FUERTE IDENTIDAD, ELEGANTE Y
RIGUROSO AL MISMO TIEMPO.



SOFT BIANCO SETA

ANTRACITE

DROP-IN

STUDIO24

EDGE



FORMAL PURITY, EXPRESSIVE STRENGTH. IN THE EDGE VERSION, THE STAGGERED SYMMETRY OF THE PANELS MEETS A RIGOROUS AND LUMINOUS COMPOSITION. THE TOTEM DISPLAY CASES ON THE BACK COUNTER COMPLETE THE DESIGN, OFFERING A REFINED AND PERFECTLY INTEGRATED VERTICAL DISPLAY. FUNCTION, VISIBILITY, AND STYLE IN A SINGLE GESTURE.

PURETÉ FORMELLE, FORCE EXPRESSIVE. DANS LA VERSION EDGE, LA SYMÉTRIE DÉCALÉE DES PANNEAUX RENCONTRE UNE COMPOSITION RIGOUREUSE ET LUMINEUSE. LES VITRINES TOTEM SUR L'ARRIÈRE-COMPTOIR COMPLÈTENT LE PROJET, OFFRANT UNE EXPOSITION VERTICALE RAFFINÉE ET PARFAITEMENT INTÉGRÉE. FONCTION, VISIBILITÉ ET STYLE EN UN SEUL GESTE.

FORMALE KLARHEIT, AUSDRUCKSSTÄRKE. BEI DER EDGE-VERSION TRIFFT DIE VERSETZTE SYMMETRIE DER PANELEE AUF EINE STRINGENTE UND LICHTDURCHFLUTETE KOMPOSITION. DIE TOTEM-VITRINEN AN DER RÜCKWANDTHEKE VERVOLLSTÄNDIGEN DAS DESIGN UND BIETEN EINE RAFFINIERT UND PERFEKT INTEGRIERTE VERTIKALE PRÄSENTATION. FUNKTION, SICHTBARKEIT UND STIL IN EINEM.

PUREZA FORMAL, FUERZA EXPRESSIVA. EN LA VERSIÓN EDGE, LA SIMETRÍA DESFASADA DE LOS PANELES SE ENCUENTRA CON UNA COMPOSICIÓN RIGUROSA Y LUMINOSA. LAS VITRINAS TOTEM EN EL TRASMOSTRADOR COMPLETAN EL PROYECTO, OFRECIENDO UNA EXPOSICIÓN VERTICAL RAFFINADA Y PERFECTAMENTE INTEGRADA. FUNCIÓN, VISIBILIDAD Y ESTILO EN UN SOLO GESTO.

PULIZIA FORMALE, FORZA ESPRESSIVA. NELLA VERSIONE EDGE, LA SIMMETRIA SFALSATA DEI PANNELLI INCONTRA UNA COMPOSIZIONE RIGOROSA E LUMINOSA. LE VETRINE TOTEM SUL RETROBANCO COMPLETANO IL PROGETTO, OFFRENDO UN'ESPOSIZIONE VERTICALE RAFFINATA E PERFETTAMENTE INTEGRATA. FUNZIONE, VISIBILITÀ E STILE IN UN SOLO GESTO.



ALZATA TIPO "D" (VERSIONE DE LUXE - OPTIONAL)
 TYPE "D" UNIT (DE LUXE VERSION - OPTIONAL)
 ÉLÉMENT TYPE "D" (VERSION DE LUXE - EN OPTION)
 WANDELEMENT TYP "D" (DE LUXE VERSION - OPTIONAL)
 ELEMENTO TIPO "D" (VERSIÓN DE LUJO - OPCIONAL)

UN RETROBANCO CHE COMBINA ELEGANZA E ORGANIZZAZIONE. LE VETRINE VERTICALI TOTEM TRASFORMANO LO SFONDO OPERATIVO IN UN'ESPOSIZIONE ORDINATA E SUGGESTIVA, MENTRE LE TECHE DECORATIVE RETROILLUMINATE AGGIUNGONO RITMO E CARATTERE ALL'AMBIENTE. MATERIALI, LUCI E PROPORZIONI SI INTEGRANO IN UN INSIEME RAFFINATO, PENSATO PER ESALTARE OGNI MOMENTO DEL SERVIZIO.

A BACK COUNTER THAT COMBINES ELEGANCE AND ORGANIZATION. THE TOTEM VERTICAL DISPLAY CASES TRANSFORM THE OPERATIONAL BACKDROP INTO AN ORDERLY AND EVOCATIVE DISPLAY, WHILE THE DECORATIVE BACKLIT SHOWCASES ADD RHYTHM AND CHARACTER TO THE ENVIRONMENT. MATERIALS, LIGHTS, AND PROPORTIONS INTEGRATE INTO A REFINED ENSEMBLE, DESIGNED TO ENHANCE EVERY MOMENT OF SERVICE.

UN ARRIÈRE-COMPTOIR QUI ALLIE ÉLÉGANCE ET ORGANISATION. LES VITRINES VERTICALES TOTEM TRANSFORMENT LE FOND OPÉRATIONNEL EN UNE EXPOSITION ORDONNÉE ET SUGGESTIVE, TANDIS QUE LES VITRINES DÉCORATIVES RÉTROÉCLAIRÉES AJOUTENT RYTHME ET CARACTÈRE À L'AMBIANCE. MATÉRIEAUX, LUMIÈRES ET PROPORTIONS S'INTÈGRENT DANS UN ENSEMBLE RAFFINÉ, CONÇU POUR SUBLIMER CHAQUE MOMENT DU SERVICE.

EINE RÜCKWANDTHEKE, DIE ELEGANZ UND ORGANISATION VEREINT. DIE VERTIKALEN TOTEM-VITRINEN VERWANDELN DEN OPERATIVEN HINTERGRUND IN EINE GEORDNETE UND ANSPRECHENDE PRÄSENTATION, WÄHREND DIE DEKORATIVEN, HINTERLEUCHTETEN VITRINEN DEM AMBIENTE RHYTHMUS UND CHARAKTER VERLEIHEN. MATERIALIEN, LICHTER UND PROPORTIONEN FÜGEN SICH ZU EINEM RAFFINIERTEN GANZEN ZUSAMMEN, DAS JEDEN MOMENT DES SERVICES UNTERSTREICHEN SOLL.



STUDIO24

EDGE

SOFT LAMPONE

ANTRACITE

DROP-IN

UN TRASMOSTRADOR QUE COMBINA ELEGANCIA Y ORGANIZACIÓN. LAS VITRINAS VERTICALES TOTEM TRANSFORMAN EL FONDO OPERATIVO EN UNA EXPOSICIÓN ORDENADA Y SUGERENTE, MIENTRAS LAS VITRINAS DECORATIVAS RETROILUMINADAS AÑADEN RITMO Y CARÁCTER AL AMBIENTE. MATERIALES, LUCES Y PROPORCIONES SE INTEGRAN EN UN CONJUNTO REFINADO, PENSADO PARA REALIZAR CADA MOMENTO DEL SERVICIO.

SOFT BIANCO SETA

ROVERE AMERICA

DROP-IN

STUDIO24

EDGE





LUCE NATURALE,
LINEE ESSENZIALI.
LA VERSIONE EDGE IN
RIGATINO SOFT BIANCO E
ROVERE INTERPRETA LO
SPAZIO CON LEGGEREZZA E
RIGORE. VOLUMI SFALSATI E
ANGOLI NETTI INCONTRANO
MATERIALI CALDI E LUMINOSI,
CREANDO UN'ATMOSFERA
RILASSANTE, ORDINATA E
SEMPRE ACCOGLIENTE.

STUDIO24 EDGE

SOFT BIANCO SETA
ROVERE AMERICA

DROP-IN

NATURAL LIGHT, ESSENTIAL LINES.
THE EDGE VERSION IN WHITE STRIPED SOFT
FINISH AND OAK INTERPRETS THE SPACE
WITH LIGHTNESS AND RIGOR. STAGGERED
VOLUMES AND SHARP ANGLES MEET WARM
AND LUMINOUS MATERIALS, CREATING
A RELAXING, ORDERLY, AND ALWAYS
WELCOMING ATMOSPHERE.

LUMIÈRE NATURELLE, LIGNES ESSENTIELLES.
LA VERSIONE EDGE EN FINITION SOFT
STRIÉE BLANCHE ET CHÊNE INTERPRÈTE
L'ESPACE AVEC LÉGÈRETÉ ET RIGUEUR.
DES VOLUMES DÉCALÉS ET DES ANGLES
VIFS RENCONTRENT DES MATÉRIAUX
CHALEUREUX ET LUMINEUX, CRÉANT UNE
ATMOSPHÈRE RELAXANTE, ORDONNÉE ET
TOUJOURS ACCUEILLANTE.

NATÜRLICHES LICHT, ESSENZIELLE LINIEN.
DIE EDGE-VERSION IN SOFT WEISS
GESTREIFT UND EICHE INTERPRETIERT DEN
RAUM MIT LEICHTIGKEIT UND PRÄZISION.
VERSETZTE VOLUMEN UND KLARE
KANTEN TREFFEN AUF WARME UND HELLE
MATERIALIEN UND SCHAFFEN SO EINE
ENTSPANNTE, GEORDNETE UND STETS
EINLADENDE ATMOSPHÄRE.

LUZ NATURAL, LÍNEAS ESENCIALES.
LA VERSIÓN EDGE EN ACABADO RAYADO
SOFT BIANCO Y ROBLE INTERPRETA
EL ESPACIO CON LIGEREZA Y RIGOR.
VOLÚMENES DESFASADOS Y ÁNGULOS
MARCADOS SE ENCUENTRAN CON
MATERIALES CÁLIDOS Y LUMINOSOS,
CREANDO UNA ATMÓSFERA RELAJANTE,
ORDENADA Y SIEMPRE ACOGEDORA.



ESSENZIALITÀ LUMINOSA,
EFFICIENZA INTEGRATA.
LA VETRINA DROP-IN DOMINA LA
SCENA CON ELEGANZA DISCRETA,
VALORIZZANDO L'ESPOSIZIONE
SENZA INTERRUPTERE LA
CONTINUITÀ DEL PIANO.
IL RETROBANCO, IN UNA VERSIONE
PIÙ MINIMALE E GEOMETRICA,
COMPLETA L'AMBIENTE CON
SOBRIETÀ, FUNZIONALITÀ E
PULIZIA FORMALE.
UN ALLESTIMENTO PENSATO
PER CHI AMA ORDINE, LUCE E
CONCRETEZZA.

STUDIO24 EDGE

SOFT BIANCO SETA
ROVERE AMERICA

DROP-IN

LUMINOUS ESSENTIALITY,
INTEGRATED EFFICIENCY.
THE DROP-IN DISPLAY CASE TAKES
CENTER STAGE WITH DISCREET
ELEGANCE, ENHANCING THE
DISPLAY WITHOUT INTERRUPTING
THE CONTINUITY OF THE
COUNTERTOP. THE BACK COUNTER,
IN A MORE MINIMALIST AND
GEOMETRIC VERSION, COMPLETES
THE ENVIRONMENT WITH SOBRIETY,
FUNCTIONALITY, AND FORMAL
PURITY. A LAYOUT DESIGNED FOR
THOSE WHO LOVE ORDER, LIGHT,
AND PRACTICALITY.

ESSENTIALITÉ LUMINEUSE,
EFFICACITÉ INTÉGRÉE.
LA VITRINE ENCASTRABLE
(DROP-IN) DOMINE LA SCÈNE
AVEC UNE ÉLÉGANCE DISCRÈTE,
VALORISANT L'EXPOSITION
SANS INTERRUPTRE LA
CONTINUITÉ DU PLAN DE TRAVAIL.
L'ARRIÈRE-COMPTOIR, DANS
UNE VERSION PLUS MINIMALISTE
ET GÉOMÉTRIQUE, COMPLÈTE
L'AMBIANCE AVEC SOBRIÉTÉ,
FONCTIONNALITÉ ET PURETÉ
FORMELLE. UN AGENCEMENT PENSÉ
POUR CEUX QUI AIMENT L'ORDRE,
LA LUMIÈRE ET LE CONCRET.

LICHTE ESSENZ,
INTEGRIERTE EFFIZIENZ.
DIE DROP-IN-VITRINE BEHERRSCHT
DIE SZENE MIT DISKRETER ELEGANZ
UND WERTET DIE PRÄSENTATION
AUF, OHNE DIE KONTINUITÄT DER
ARBEITSPLATTE ZU UNTERBRECHEN.
DIE RÜCKWANDTHEKE, IN EINER
MINIMALISTISCHEREN UND
GEOMETRISCHEREN AUSFÜHRUNG,
VERVOLLSTÄNDIGT DAS AMBIENTE
MIT SCHLICHTHEIT, FUNKTIONALITÄT
UND FORMALER KLARHEIT. EINE
GESTALTUNG, DIE FÜR LIEBHABER
VON ORDNUNG, LICHT UND
KONKRETHEIT GEDACHT IST.

ESENCIALIDAD LUMINOSA,
EFICIENCIA INTEGRADA.
LA VITRINA ENCASTRABLE
(DROP-IN) DOMINA LA ESCENA
CON ELEGANZA DISCRETA,
VALORIZANDO LA EXPOSICIÓN SIN
INTERRUMPIR LA CONTINUIDAD DE
LA ENCIMERA. EL TRASMOSTRADOR,
EN UNA VERSIÓN MÁS MINIMALISTA
Y GEOMÉTRICA, COMPLETA EL
AMBIENTE CON SOBRIEDAD,
FUNCIONALIDAD Y PUREZA
FORMAL. UN DISEÑO PENSADO
PARA QUIENES AMAN EL ORDEN,
LA LUZ Y LO CONCRETO.



SOFT BIANCO SETA

ROVERE AMERICA

DROP-IN

BACK COUNTER AND SHELVING UNITS

GENIUS SKIN

STUDIO24

EDGE





GENIUS SKIN:
L'ECCELLENZA FUNZIONALE.
IL RETROBANCO DEFINITIVO
PER LA TUA PANETTERIA.
DESIGN MODULARE,
RESISTENZA INCONFONDIBILE E
ORGANIZZAZIONE IMPECCABILE.
OGNI DETTAGLIO RACCONTA
QUALITÀ, TRASFORMANDO
IL TUO SPAZIO IN UN AMBIENTE
UNICO E ACCOGLIENTE.

STUDIO24 EDGE

SOFT BIANCO SETA
ROVERE AMERICA

DROP-IN

GENIUS SKIN:
FUNCTIONAL EXCELLENCE.
THE ULTIMATE BACK COUNTER FOR YOUR
BAKERY. MODULAR DESIGN, UNMISTAKABLE
RESISTANCE, AND IMPECCABLE
ORGANIZATION. EVERY DETAIL SPEAKS
QUALITY, TRANSFORMING YOUR SPACE INTO
A UNIQUE AND WELCOMING ENVIRONMENT.

GENIUS SKIN:
L'EXCELLENCE FONCTIONNELLE.
LE PRÉSENTOIR ARRIÈRE DÉFINITIF POUR
VOTRE BOULANGERIE. DESIGN MODULAIRE,
RÉSISTANCE INÉGALÉE ET ORGANISATION
IRRÉPROCHABLE. CHAQUE DÉTAIL RACONTE
LA QUALITÉ, TRANSFORMANT VOTRE
ESPACE EN UN ENVIRONNEMENT UNIQUE ET
ACCUEILLANT.

GENIUS SKIN:
FUNKTIONALE EXZELLENZ.
DIE ULTIMATIVE RÜCKENBAR FÜR
IHRE BÄCKEREI. MODULARES
DESIGN, UNVERWECHSELBARE
WIDERSTANDSFÄHIGKEIT UND TADellose
ORGANISATION. JEDES DETAIL SPRICHT FÜR
QUALITÄT UND VERWANDELT IHREN RAUM
IN EINE EINZIGARTIGE UND EINLADENDE
UMGEBUNG.

GENIUS SKIN:
LA EXCELENCIA FUNCIONAL.
EL MOSTRADOR TRASERO DEFINITIVO
PARA TU PANADERÍA. DISEÑO MODULAR,
RESISTENCIA INCONFUNDIBLE Y
ORGANIZACIÓN IMPECABLE. CADA DETALLE
HABLA DE CALIDAD, TRANSFORMANDO
TU ESPACIO EN UN AMBIENTE ÚNICO Y
ACOGEDOR.



SOFT BIANCO SETA

ROVERE AMERICA

DROP-IN

BACK COUNTER AND SHELVING UNITS

GENIUS SKIN

STUDIO24
EDGE



CORIAN GLACIER WHITE
LACCATO CORTEN BROWN
SHOWCASE VOILÀ

STUDIO24
EDGE CUSTOM





STUDIO24 SI FA "CUSTOM":
 UNA VERSIONE ESCLUSIVA,
 PERSONALIZZABILE CON MATERIALI
 RICERCATI FUORI CATALOGO
 PER CREARE UN ARREDO
 DAVVERO UNICO, PENSATO PER CHI
 DESIDERA DISTINGUERSI.

STUDIO24 EDGE CUSTOM

CORIAN GLACIER WHITE
 LACCATO CORTEN BROWN

SHOWCASE VOILÀ

STUDIO24 GOES "CUSTOM":
 AN EXCLUSIVE VERSION, CUSTOMIZABLE
 WITH REFINED, OUT-OF-CATALOGUE
 MATERIALS TO CREATE A TRULY UNIQUE
 COUNTER, DESIGNED FOR THOSE WHO
 WANT TO STAND OUT.

STUDIO24 DEVIENT "CUSTOM":
 UNE VERSION EXCLUSIVE,
 PERSONNALISABLE AVEC DES MATÉRIEAUX
 RAFFINÉS HORS CATALOGUE POUR CRÉER
 UN COMPTOIR VRAIMENT UNIQUE, PENSÉ
 POUR CEUX QUI VEULENT SE DÉMARQUER.

STUDIO24 WIRD ZUR "CUSTOM" -VERSION:
 EINE EXKLUSIVE AUSFÜHRUNG, INDIVIDUELL
 GESTALTBAR MIT HOCHWERTIGEN
 MATERIALIEN AUSSERHALB DES KATALOGS
 - FÜR EINE WIRKLICH EINZIGARTIGE THEKE,
 GESCHAFFEN FÜR ALLE, DIE SICH ABHEBEN
 MÖCHTEN.

STUDIO24 SE VUELVE "CUSTOM":
 UNA VERSIÓN EXCLUSIVA, PERSONALIZABLE
 CON MATERIALES REFINADOS FUERA DE
 CATÁLOGO, PARA CREAR UN MOSTRADOR
 VERDADERAMENTE ÚNICO, PENSADO PARA
 QUIENES DESEAN DESTACAR.

CORIAN GLACIER WHITE
LACCATO CORTEN BROWN
SHOWCASE VOILÀ

STUDIO24
EDGE CUSTOM



MENSOLE FISSE E MODULARI

FIXED AND MODULAR SHELVES ÉTAGÈRES FIXES ET MODULAIRES FESTE UND MODULARE REGALE ESTANTES FIJOS Y MODULARES

ILLUMINAZIONE LED OPTIONAL

OPTIONAL LED LIGHTING
ÉCLAIRAGE LED EN OPTION
LED-BELEUCHTUNG OPTIONAL
ILUMINACIÓN LED OPCIONAL

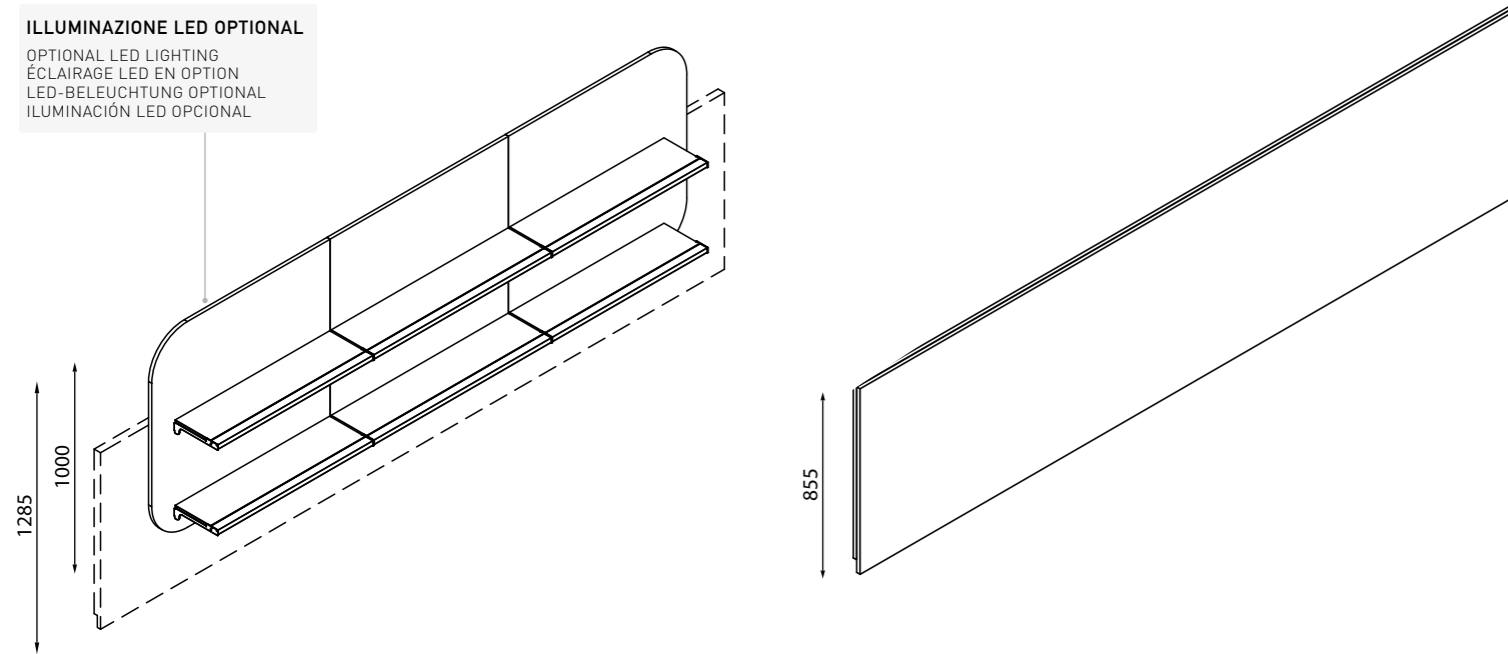

ALZATA TIPO "A" DA MURO
TYPE "A" WALL-MOUNTED UNIT
ÉLÉMENT MURAL TYPE "A"
WANDELEMENT TYP "A"
ELEMENTO DE PARED TIPO "A"

PANNELLO PER APPOGGIO ALZATA TIPO "A" SU BASE
SUPPORT PANEL FOR TYPE "A" BASE-MOUNTED RISER
PANNEAU DE SOUTIEN POUR REHAUSSE TYPE "A" SUR SOCLE
STÜTZPLATTE FÜR STÜTZERHÖHUNG TYP "A" AUF SOCKEL
PANEL DE APOYO PARA ALZADA TIPO "A" SOBRE BASE

ILLUMINAZIONE LED DI SERIE

LED LIGHTING AS STANDARD
ÉCLAIRAGE LED DE SÉRIE
LED-BELEUCHTUNG SERIENMÄSSIG
ILUMINACIÓN LED ESTÁNDAR

ILLUMINAZIONE LED OPTIONAL

OPTIONAL LED LIGHTING
ÉCLAIRAGE LED EN OPTION
LED-BELEUCHTUNG OPTIONAL
ILUMINACIÓN LED OPCIONAL

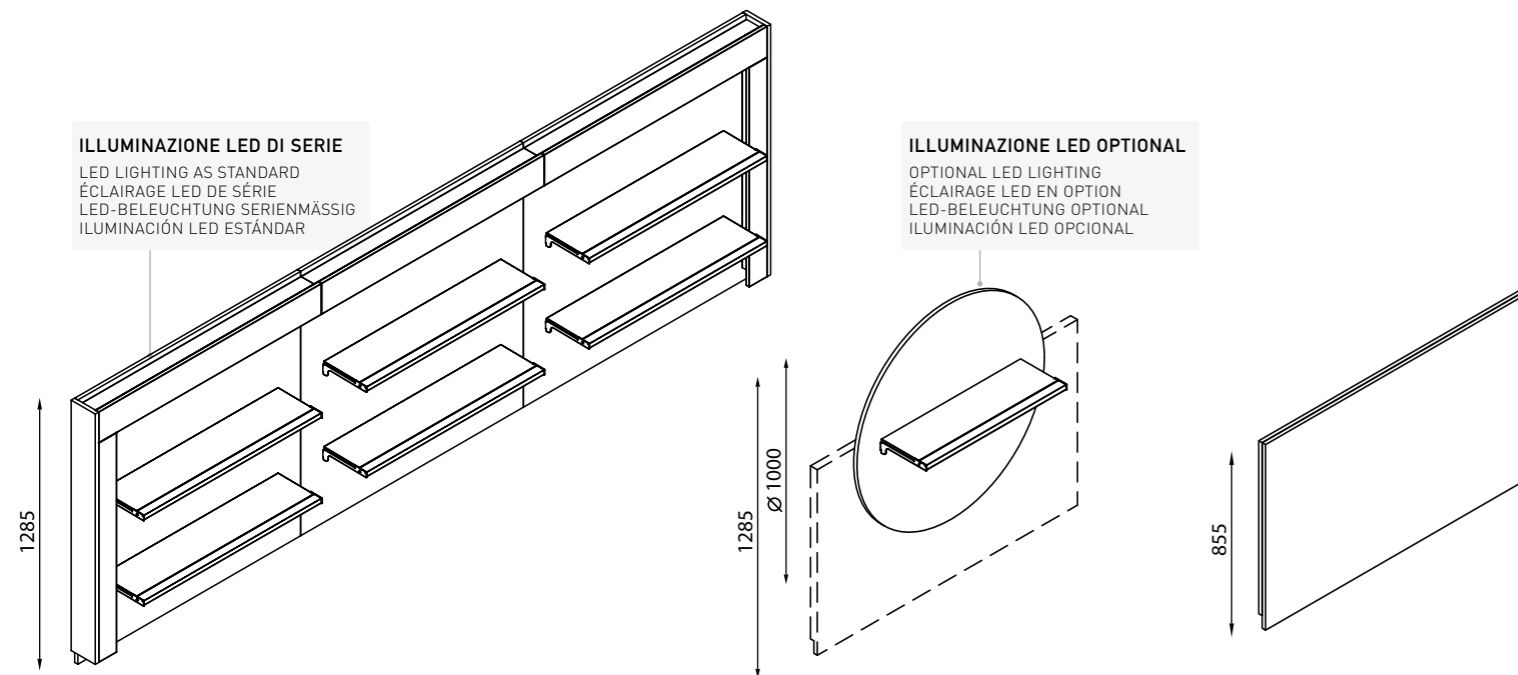

ALZATA TIPO "B" DA APPOGGIO SU BASE
TYPE "B" SUPPORT RISER FOR BASE MOUNTING
REHAUSSE TYPE "B" À POSER SUR BASE
STÜTZERHÖHUNG TYP "B" ZUR AUFLAGE AUF SOCKEL
ALZADA TIPO "B" DE APOYO SOBRE BASE

ALZATA TONDA TIPO "C" DA MURO
ROUND WALL-MOUNTED RISER TYPE "C"
REHAUSSE MURALE RONDE TYPE "C"
RUNDE WANDSTÜTZE TYP "C"
ALZADA REDONDA DE PARED TIPO "C"

PANNELLO PER APPOGGIO ALZATA TIPO "C" SU BASE
SUPPORT PANEL FOR TYPE "C" BASE-MOUNTED RISER
PANNEAU DE SOUTIEN POUR REHAUSSE TYPE "C" SUR SOCLE
STÜTZPLATTE FÜR STÜTZERHÖHUNG TYP "C" AUF SOCKEL
PANEL DE APOYO PARA ALZADA TIPO "C" SOBRE BASE



STUDIO24

MENSOLE FISSE E MODULARI

FIXED AND MODULAR SHELVES ÉTAGÈRES FIXES ET MODULAIRES FESTE UND MODULARE REGALE ESTANTERÍAS FIJAS Y MODULARES

ILLUMINAZIONE PERIMETRALE LED OPTIONAL
LED PERIMETER LIGHTING OPTIONAL
ÉCLAIRAGE PÉRIMÉTRIQUE LED EN OPTION
LED-PERIMETERBELEUCHTUNG OPTIONAL
ILUMINACIÓN PERIMETRAL LED OPCIONAL

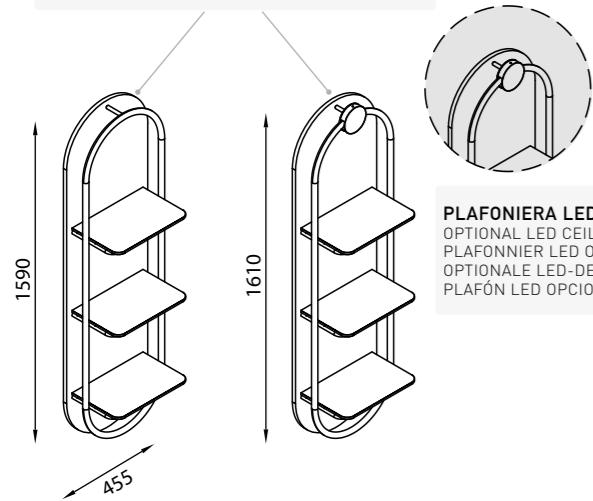

PLAFONIERA LED OPTIONAL
OPTIONAL LED CEILING LIGHT
PLAFONNIER LED OPTIONNEL
OPTIONALE LED-DECKENLEUCHE
PLAFÓN LED OPCIONAL

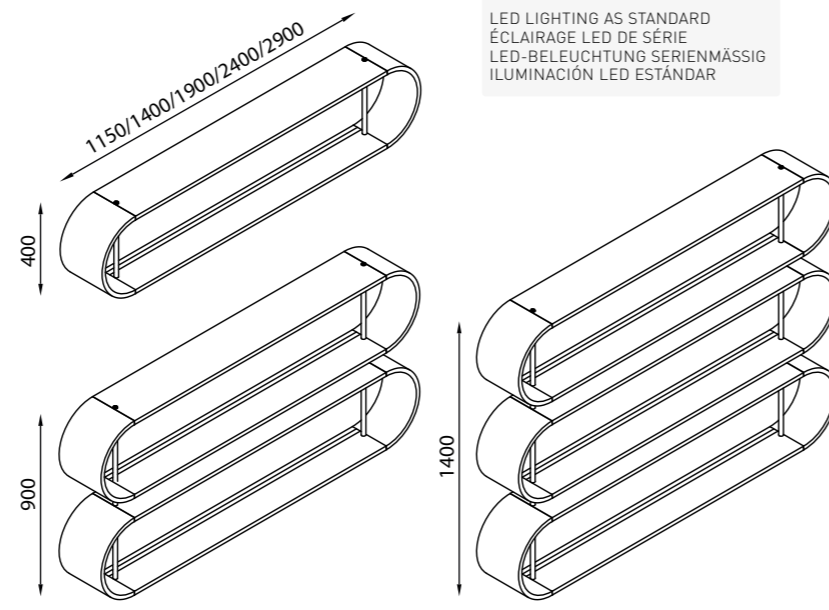

ILLUMINAZIONE LED DI SERIE
LED LIGHTING AS STANDARD
ÉCLAIRAGE LED DE SÉRIE
LED-BELEUCHTUNG SERIENMÄSSIG
ILUMINACIÓN LED ESTÁNDAR

ALZATA TIPO "D"
TYPE "D" UNIT
ÉLÉMENT TYPE "D"
WANDELEMENT TYP "D"
ELEMENTO TIPO "D"

ALZATA TIPO "F"
TYPE "F" UNIT
ÉLÉMENT TYPE "F"
WANDELEMENT TYP "F"
ELEMENTO TIPO "F"



ILLUMINAZIONE LED OPTIONAL
OPTIONAL LED LIGHTING
ÉCLAIRAGE LED EN OPTION
LED-BELEUCHTUNG OPTIONAL
ILUMINACIÓN LED OPCIONAL

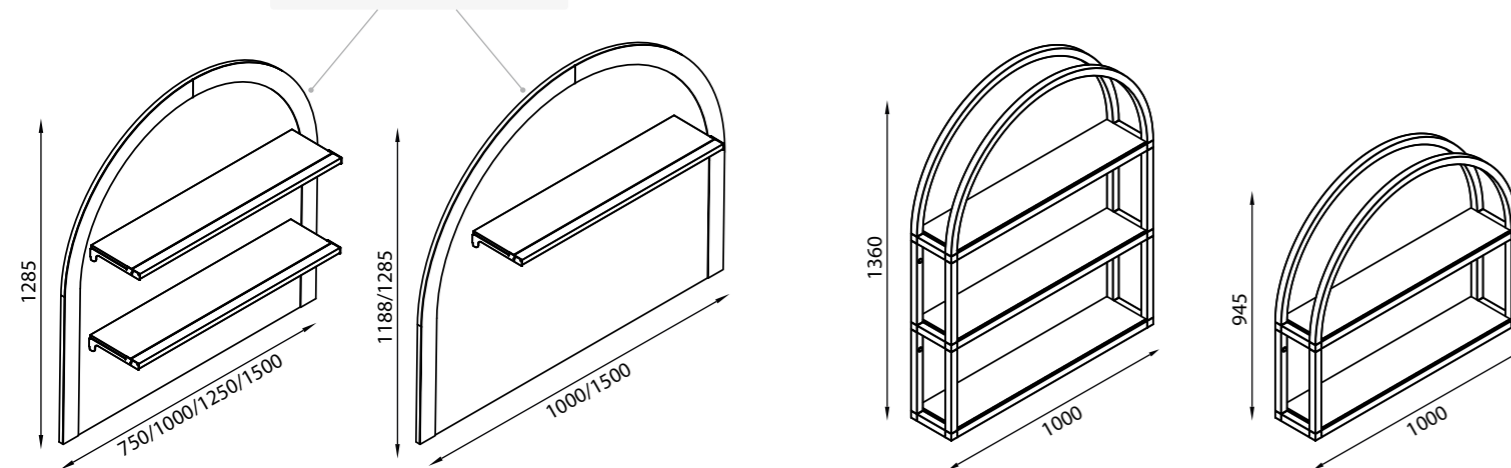

ALZATA TIPO "G"
TYPE "G" UNIT
ÉLÉMENT TYPE "G"
WANDELEMENT TYP "G"
ELEMENTO TIPO "G"

ALZATA ALUKUADRO AD ARCO
ARCHED ALUKUADRO RISER
REHAUSSE ALUKUADRO CINTRÉE
ALUKUADRO-BOGENAUFsatz
ALZADA ALUKUADRO EN ARCO



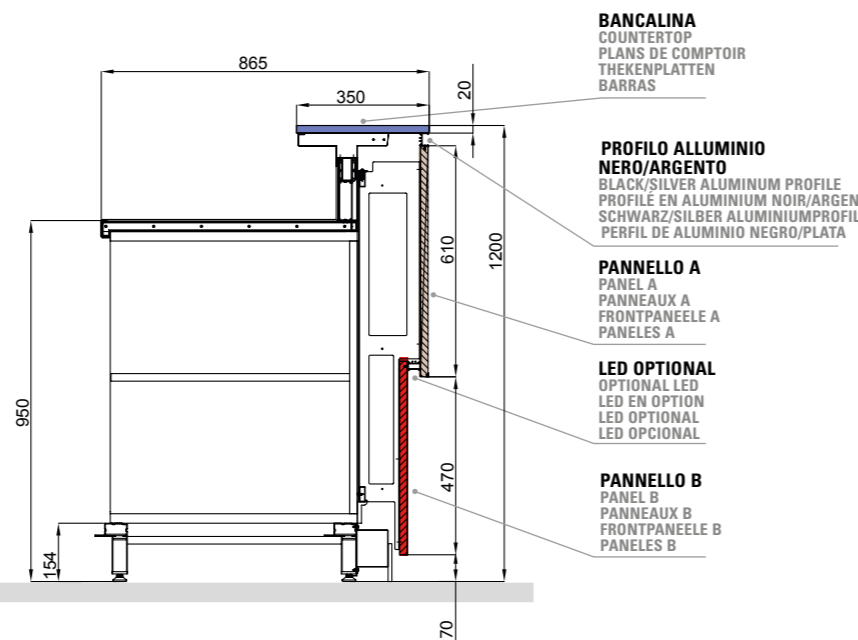
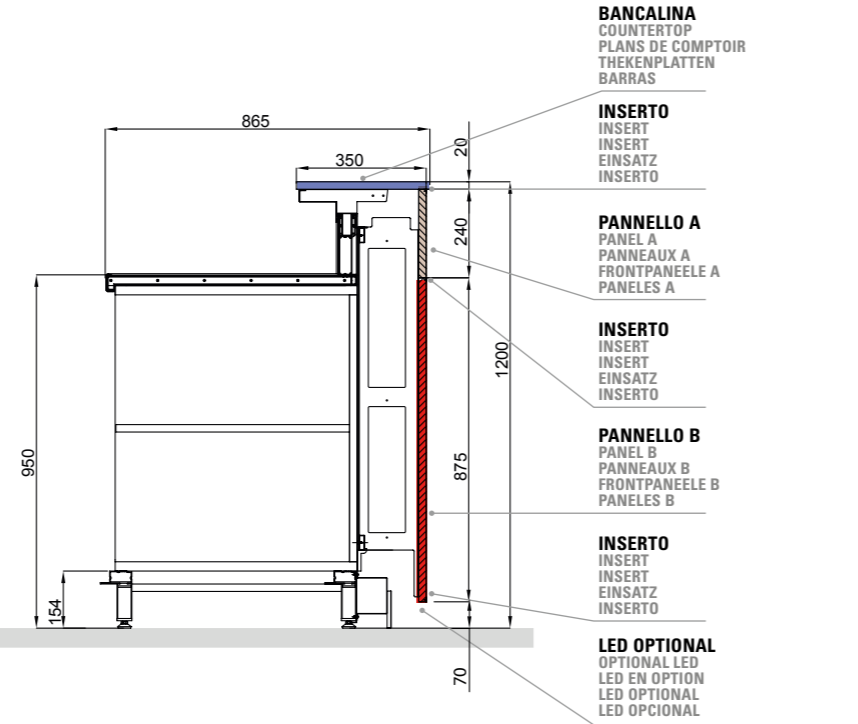
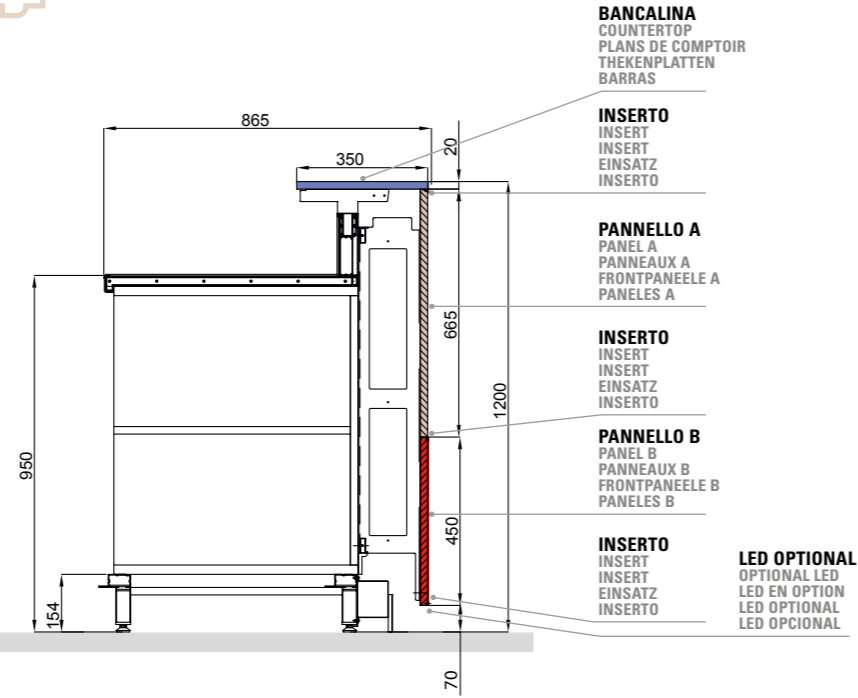

FRONTALE "SOFT" (RIGATO LACCATO)

"SOFT" PANEL (LACQUERED RIBBED FRONT) FAÇADE "SOFT" (NERVURÉE LAQUÉ) "SOFT" FRONT (GERIFFELTE LACKIERT) FRONTAL "SOFT" (ESTRIADO LACADO)

| | | | |
|--------------------|--------------|-----------------|--------------|
| SOFT BIANCO SETA | SOFT LAMPONE | SOFT VERDE OXY | SOFT ARGILLA |
| SOFT NERO OBSIDIAN | SOFT CIPRIA | SOFT FIORDALISO | SOFT TORTORA |

RAL OPTIONAL



FRONTALE IN LAMINATO

LAMINATE FRONT FAÇADE EN STRATIFIÉ LAMINATFRONT FRONTAL DE LAMINADO

| | | | | |
|--------------|-----------------|-------------|----------------|----------------|
| ARGILLA | CIPRIA | FIORDALISO | TORTORA | ANTRACITE |
| TEQUILA | NOCE GRAN SASSO | YELLOWSTONE | OLMO BARBERINO | ROVERE AMERICA |
| ORO SATINATO | NERO | BIANCO | NOCE ELEGANCE | |

BANCALINE IN SINTETICO DI MARMO *

SYNTHETIC MARBLE COUNTERTOPS PLANS DE COMPTOIR EN MARBRE SYNTHÉTIQUE THEKENPLATTEN AUS KUNSTMARMOR BARRAS EN MÁRMOL SINTÉTICO

| | | |
|-----------------------------|--------------------------|----------------------|
| BIANCO NEVE (BASE MARMO) | GRIGIO LINO (BASE MARMO) | FARNESE (BASE MARMO) |
| DUCALE (BASE MARMO) | MAZZANTI (BASE MARMO) | DOGE (BASE MARMO) |
| PALLADIO GRISO (BASE MARMO) | | |

* LE SUPERFICI IN SINTETICO DI MARMO, PER LA LORO COMPOSIZIONE FATTA DI RESINE, POLVERE E DETRITI DI MARMO, SONO MENO DURI E RESISTENTI DEI SINTETICI DI QUARZO.

SURFACES MADE OF SYNTHETIC MARBLE, DUE TO THEIR COMPOSITION OF RESINS, MARBLE DUST, AND DEBRIS, ARE LESS HARD AND DURABLE THAN THOSE MADE OF SYNTHETIC QUARTZ.

LES SURFACES EN MARBRE SYNTHÉTIQUE, EN RAISON DE LEUR COMPOSITION FAITE DE RÉSINES, DE POUDRE ET DE DÉBRIS DE MARBRE, SONT MOINS DURES ET RÉSISTANTES QUE CELLES EN QUARTZ SYNTHÉTIQUE.

OBERFLÄCHEN AUS KUNSTMARMOR SIND AUFGRUND IHRER ZUSAMMENSETZUNG AUS HARZEN, MARMORPULVER UND MARMORRESTEN WENIGER HART UND WIDERSTANDSFÄHIG ALS SYNTHETISCHE QUARZMATERIALIEN.

LAS SUPERFICIES DE MÁRMOL SINTÉTICO, DEBIDO A SU COMPOSICIÓN DE RESINAS, POLVO Y DETRITOS DE MÁRMOL, SON MENOS DURAS Y RESISTENTES QUE LAS DE CUARZO SINTÉTICO.

BANCALINE IN SINTETICO DI QUARZO (OPTIONAL)

SYNTHETIC QUARTZ COUNTERTOPS (OPTIONAL) PLANS DE COMPTOIR EN QUARTZ SYNTHÉTIQUE (EN OPTION) THEKENPLATTEN AUS KUNSTQUARTZ (OPTIONAL) BARRAS EN CUARZO SINTÉTICO (OPCIONAL)

| | | | |
|-------------|-----------|-------------------|-----------|
| POLAR WHITE | NERO SILK | NERO NOTTE LUCIDO | CALEDONIA |
|-------------|-----------|-------------------|-----------|

BANCALINE IN CORIAN (OPTIONAL)

CORIAN COUNTERTOPS (OPTIONAL) PLANS DE COMPTOIR EN CORIAN (EN OPTION) THEKENPLATTEN AUS CORIAN (OPTIONAL) BARRAS EN CORIAN (OPCIONAL)

| |
|----------------------|
| CORIAN GLACIER WHITE |
|----------------------|

INSERTO

INSERT INSERT EINSATZ INSERTO

| | |
|------------|------------|
| ORO LUCIDO | NERO OPACO |
|------------|------------|

I MATERIALI E/O I COLORI DEI FIANCHI TERMINALI DI FINITURA, SONO ABBINATI IN BASE AD ESIGENZE DI PRODUZIONE E STYLING, DAI NOSTRI PROGETTISTI.

THE MATERIALS AND/OR COLORS FOR THE FINISHING END PANELS ARE MATCHED BY OUR DESIGNERS BASED ON PRODUCTION AND STYLING REQUIREMENTS.

LES MATÉRIAUX ET/OU LES COULEURS DES JOURS TERMINALES DE FINITION SONT ASSORTIS PAR NOS CONCEPTEURS EN FONCTION DES EXIGENCES DE PRODUCTION ET DE STYLE.

DIE MATERIALIEN UND/ODER FARBEN DER ABSCHLUSSSEITENWÄNDE WERDEN VON UNSEREN DESIGNERN NACH PRODUKTIONS- UND STYLINGANFORDERUNGEN AUF EINANDER ABGESTIMMT.

NUESTROS DISEÑADORES COMBINAN LOS MATERIALES Y/O COLORES DE LOS PANELES LATERALES DE ACABADO FINAL SEGÚN LAS NECESIDADES DE PRODUCCIÓN Y ESTILO.

RETROBANCO E ALZATE

BACK COUNTER AND SHELVING UNITS ARRIÈRE-COMPTOIR ET ÉTAGÈRES RÜCKTHEKE UND FLASCHENREGALE CONTRABARRA Y ESTANTES

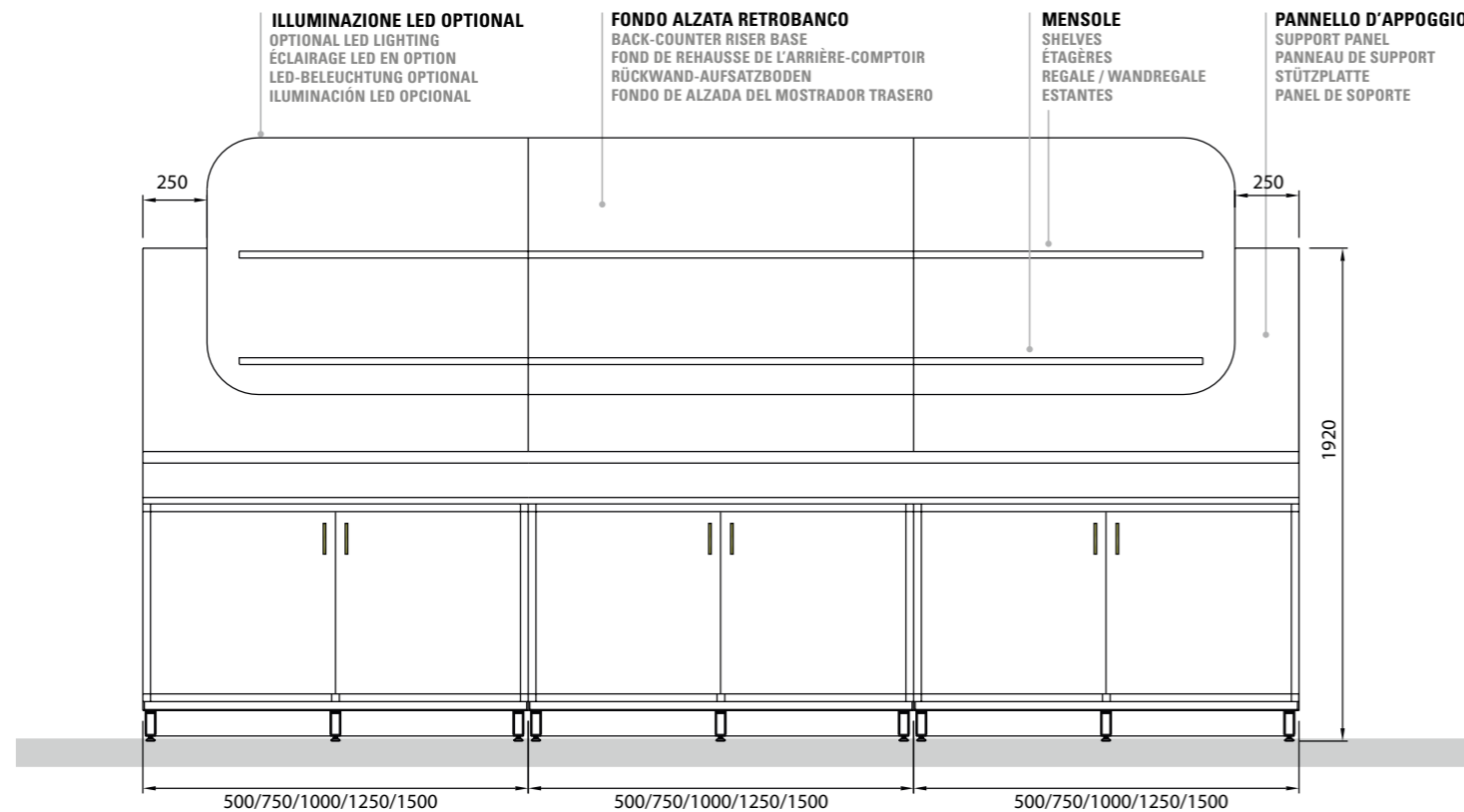
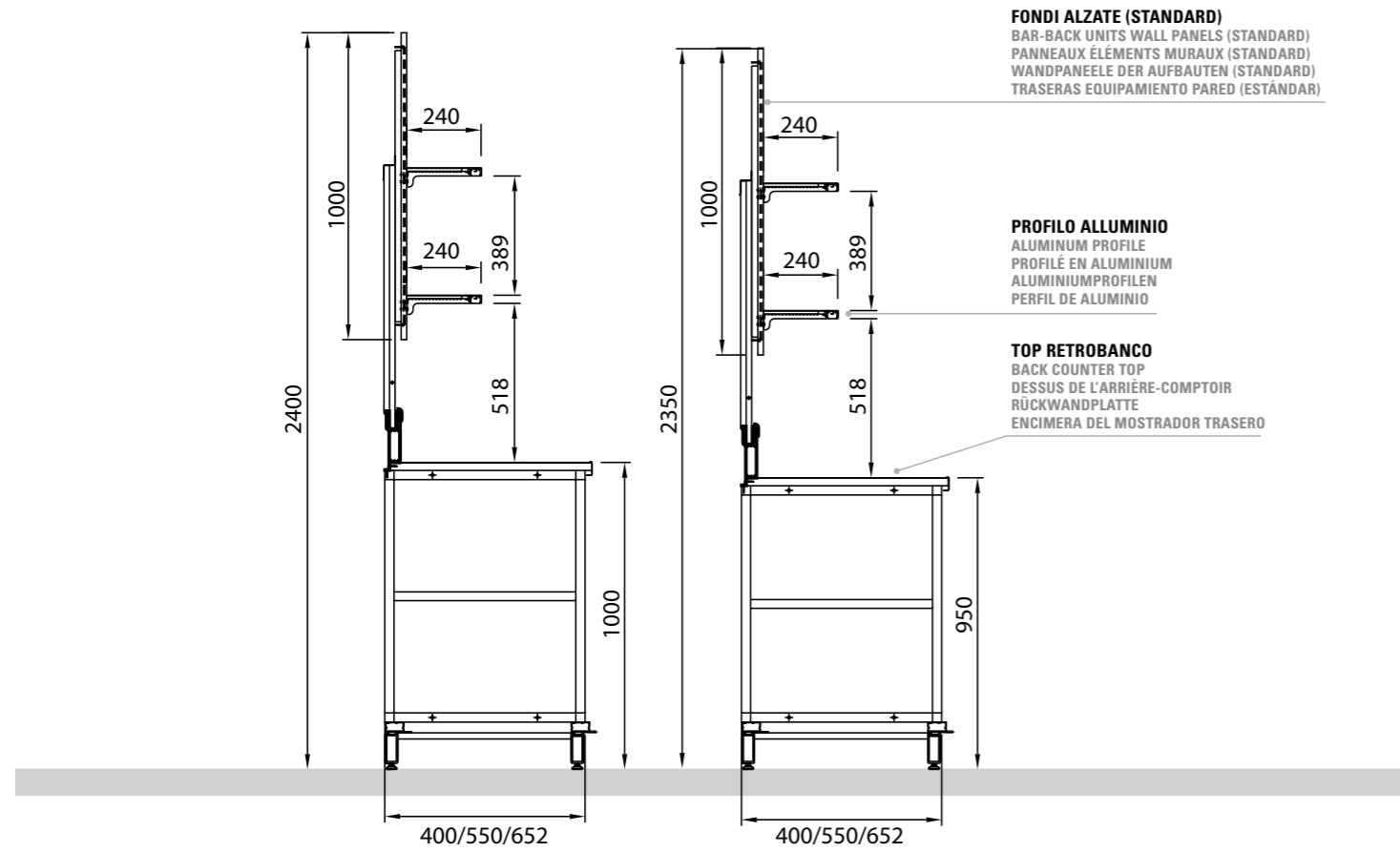

MATERIALI FONDO ALZATA RETROBANCO (LAMINATI) TIPO A, B, C, D, F, G

BACK COMPOSITION WALL CLADDING (LAMINATE) A, B, C, D, F, G SURFACE DU PANNEAU MURAL (STRATIFIÉ) A, B, C, D, F, G
WANDPANEEL AUFBAU (LAMINAT) A, B, C, D, F, G TRASERA P/EQUIPAMIENTO SUPERIOR (LAMINADO) A, B, C, D, F, G

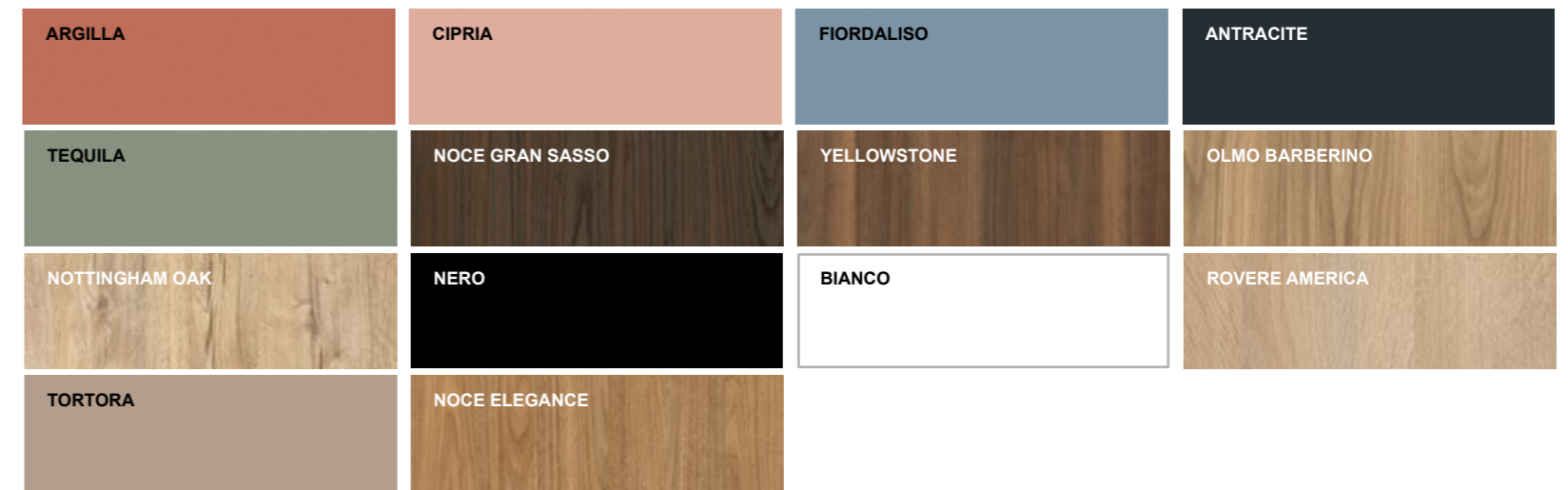

COLORI FONDO ALZATA RETROBANCO TIPO F / D ("SOFT" RIGATO LACCATO)

COLOURS FOR F AND D TYPE BACK-COUNTER RISER BASE ("SOFT" GROOVED PANELS) COULEURS DU FOND DE REHAUSSE DE L'ARRIÈRE-COMPTOIR TYPE F ET D ("SOFT" PANNEAUX RAINURÉS)
FARBEN FÜR DEN RÜCKWAND-AUFSATZBODEN TYP F UND D ("SOFT" GERILLTE PANEELLE) COLORES DEL FONDO DE ALZADA DEL MOSTRADOR TRASERO TIPO F Y D ("SOFT" PANELES ESTRIADOS)

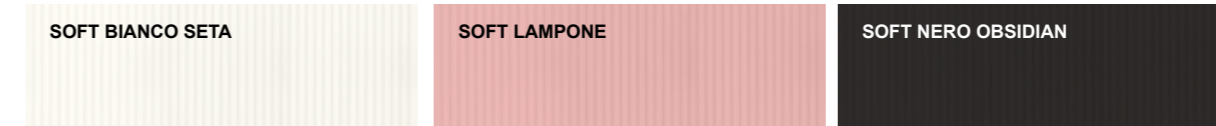

MATERIALI PROFILO ALLUMINIO MENSOLE

MATERIALS FOR THE ALUMINIUM PROFILES OF THE SHELVES MATÉRIAUX DES PROFILÉS EN ALUMINIUM DES ÉTAGÈRES MATERIALIEN DER ALUMINIUMPROFILIEN DER REGALE MATERIALES DE LOS PERFILES DE ALUMINIO DE LOS ESTANTES

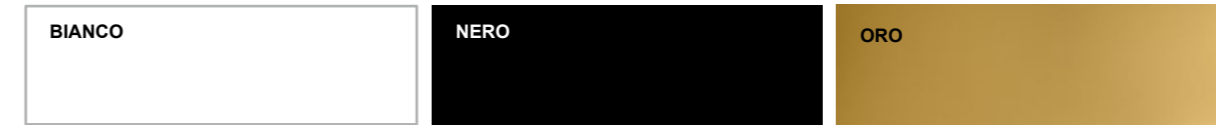

FRIGOCONNECT® INDUSTRY 4.0



TUTTE LE VETRINE ED I BANCHI REFRIGERATI FRIGOMECCANICA, POSSONO ESSERE DOTATI DEL SISTEMA DI CONTROLLO E CONNETTIVITÀ 4.0 "FRIGOCONNECT": UN'APP PER LA GESTIONE REMOTA DEL BANCO IN RETE, CON SERVIZIO DI MESSAGGERIA "PUSH" ED INVIO DEI DATI DI FUNZIONAMENTO VERSO PIATTAFORMA CLOUD. I DISPOSITIVI POSSONO ESSERE COMANDATI DA REMOTO COLLEGANDO FRIGOCONNECT ALLA RETE, IN QUESTO MODO È POSSIBILE GESTIRE ANCHE IL CONTROLLO DELLE TEMPERATURE CRITICHE (HACCP) IN AUTOMATICO, UN SISTEMA SMART CHE OTTIMIZZA LA CONSERVAZIONE E LA QUALITÀ DEI PRODOTTI.

ALL FRIGOMECCANICA REFRIGERATED COUNTERS AND SHOWCASES CAN BE EQUIPPED WITH THE "FRIGOCONNECT" 4.0 CONTROL AND CONNECTIVITY SYSTEM: AN APP FOR ON-LINE REMOTE CONTROL OF THE COUNTER, WITH "PUSH" MESSAGING SERVICE AND THE SENDING OF OPERATING DATA TO A CLOUD PLATFORM. DEVICES CAN BE REMOTE-CONTROLLED BY CONNECTING FRIGOCONNECT TO THE INTERNET, WHICH ALSO ENABLES AUTOMATIC CONTROL OF CRITICAL TEMPERATURES (HACCP), USING A SMART SYSTEM WHICH OPTIMISES PRODUCT CONSERVATION AND QUALITY.

TOUTES LES VITRINES ET LES COMPTOIRS REFRIGÉRÉS FRIGOMECCANICA PEUVENT ÊTRE ÉQUIPÉS DU SYSTÈME DE CONTRÔLE ET DE CONNÉCTIVITÉ 4.0 « FRIGOCONNECT »: UNE APPLICATION POUR LA GESTION À DISTANCE DU COMPTOIR EN RÉSEAU, AVEC LE SERVICE DE MESSAGERIE « PUSH » ET L'ENVOI DES DONNÉES D'EXPLOITATION À LA PLATEFORME CLOUD. LES APPAREILS PEUVENT ÊTRE CONTRÔLÉS À DISTANCE EN CONNECTANT FRIGOCONNECT AU RÉSEAU, CE QUI PERMET DE GÉRER AUTOMATIQUÉMENT LE CONTRÔLE DES TEMPÉRATURES CRITIQUES (HACCP) UN SYSTÈME INTELLIGENT QUI OPTIMISE LA CONSERVATION ET LA QUALITÉ DES PRODUITS.

ALLE KÜHLVITRINEN UND -THEKEN VON FRIGOMECCANICA KÖNNEN MIT DEM KONTROLL- UND KONNEKTIVITÄTSSYSTEM 4.0 „FRIGOCONNECT“ AUSGESTATTET WERDEN. ES UMFASST EINE APP FÜR DIE FERNSTEUERUNG DER THEKE ÜBER INTERNET MIT PUSH-NACHRICHTENDIENST UND SENDUNG DER BETRIEBSDATEN AN DIE CLOUD-PLATTFORM. DIE GERÄTE KÖNNEN FERNGESTEUERT WERDEN, WENN FRIGOCONNECT ANS INTERNET ANGESCHLOSSEN WIRD. SO LÄSST SICH AUCH DIE KONTROLLE DER KRITISCHEN TEMPERATUREN (HACCP) – EIN SMARTES SYSTEM, DAS DIE AUFBEWAHRUNG UND QUALITÄT DER PRODUKTE OPTIMIERT – AUTOMATISCH STEUERN.

TODAS LAS VITRINAS Y LOS MOSTRADORES REFRIGERADOS FRIGOMECCANICA PUEDEN EQUIPARSE CON EL SISTEMA DE CONTROL Y CONECTIVIDAD 4.0 "FRIGOCONNECT": UNA APLICACIÓN PARA LA GESTIÓN REMOTA DEL MOSTRADOR ONLINE, CON SERVICIO DE MENSAJES "PUSH" Y EL ENVÍO DE DATOS DE FUNCIONAMIENTO A LA PLATAFORMA EN LA NUBE. LOS DISPOSITIVOS PUEDEN ACCIONARSE A DISTANCIA CONECTANDO FRIGOCONNECT A INTERNET. ESTO TAMBIÉN PERMITE CONTROLAR AUTOMÁTICAMENTE LAS TEMPERATURAS CRÍTICAS (HACCP) MEDIANTE UN SISTEMA INTELIGENTE QUE OPTIMIZA LA CONSERVACIÓN Y LA CALIDAD DE LOS PRODUCTOS.



ENERGY EFFICIENCY INDEX



FRIGOMECCANICA DA SEMPRE È ATTENTA ALLA SOSTENIBILITÀ AMBIENTALE, CON SCELTE ECOLOGICHE QUALI IL GAS R290 ED IL CO₂ CHE HANNO UN RIDOTTISSIMO IMPATTO SULL'ATMOSFERA. I PRODOTTI FRIGOMECCANICA RISPETTANO LE NORMATIVE ECO-DESIGN ED ECO-LABELLING E SONO DOTATI, NELLA MAGGIOR PARTE DEI MODELLI, DELL'APPOSITA ETICHETTA CHE NE DEFINISCE LA CLASSE DI EFFICIENZA ENERGETICA EEI (ENERGY EFFICIENCY INDEX).

FRIGOMECCANICA HAS A LONG-STANDING COMMITMENT TO ENVIRONMENTAL SUSTAINABILITY, WITH ECO-FRIENDLY CHOICES SUCH AS R290 GAS AND CO₂, WITH VERY LOW IMPACT ON THE ATMOSPHERE. FRIGOMECCANICA PRODUCTS COMPLY WITH ECO-DESIGN AND ECO-LABELLING STANDARDS AND IN MOST CASES CARRY A SPECIAL LABEL IDENTIFYING THEIR ENERGY EFFICIENCY INDEX (EEI) CLASS.

FRIGOMECCANICA A TOUJOURS ÉTÉ ATTENTIVE À LA DURABILITÉ ENVIRONNEMENTALE, ADOPTANT DES CHOIX ÉCOLOGIQUES TELS QUE LE GAZ R290 ET LE CO₂ QUI ONT UN IMPACT TRÈS FAIBLE SUR L'ATMOSPHÈRE. LES PRODUITS FRIGOMECCANICA SONT CONFORMES AUX RÉGLEMENTATIONS EN MATIÈRE D'ÉCO-CONCEPTION ET D'ÉCO-ÉTIQUETAGE ET SONT DOTÉS, DANS LA PLUPART DES MODÈLES, DE L'ÉTIQUETTE QUI DÉFINIT LEUR CLASSE D'EFFICACITÉ ÉNERGÉTIQUE EEI (INDICE D'EFFICACITÉ ÉNERGÉTIQUE).

FRIGOMECCANICA ACHTET SEIT JEHR AUF UMWELTNACHHALTIGKEIT MIT ÖKOLOGISCHEN ENTSCHEIDUNGEN. DAZU GEHÖREN DAS GAS R290 UND DAS CO₂, DIE SEHR GERINGE UMWELTMISSIONEN ERZEUGEN. DIE PRODUKTE VON FRIGOMECCANICA ERFÜLLEN DIE NORMEN AN ÖKODESIGN UND UMWELTZEICHEN. DIE MEISTEN MODELLE SIND MIT DEM ENTSPRECHENDEN ETIKETT AUSGESTATTET, DAS DIE ENERGIEEFFIZIENZKLASSE EEI (ENERGY EFFICIENCY INDEX) ANGIBT.

FRIGOMECCANICA SIEMPRE HA PRESTADO GRAN ATENCIÓN A LA SOSTENIBILIDAD MEDIOAMBIENTAL. ADOPTANDO SOLUCIONES ECOLÓGICAS COMO LOS GASES R290 Y CO₂ QUE DEJAN UNA HUELLA REALMENTE ÍNFIMA EN LA ATMÓSFERA. LOS PRODUCTOS FRIGOMECCANICA SON CONFORMES CON LAS NORMATIVAS ECO-DESIGN Y ECO-LABELLING. EN EFECTO, LA MAYORÍA DE LOS MODELOS CUENTA CON LAS ETIQUETAS QUE DEFINEN SU CLASE DE EFICIENCIA ENERGÉTICA EEI (ENERGY EFFICIENCY INDEX).



Product design
Roberto Garbugli

Art Direction
Enzo Di Serafino

Frigomeccanica si riserva il diritto di apportare modifiche ai prodotti illustrati in questo catalogo in qualunque momento senza l'obbligo di preavviso.

Frigomeccanica reserves the right to make changes to the products shown in this catalogue at any time without notice.

Frigomeccanica se réserve le droit d'apporter à tout moment des modifications aux produits illustrés dans cette brochure, sans aucune obligation de préavis.

Frigomeccanica behält sich das Recht vor, jederzeit und ohne Vorankündigung Änderungen an den in diesem Katalog gezeigten Produkten vorzunehmen.

Frigomeccanica se reserva el derecho de aportar modificaciones a los productos presentados en este catálogo en cualquier momento y sin obligación de aviso previo.



Frigomeccanica S.r.l.
Via del Progresso, 10
64023 Mosciano S. Angelo (TE) Italy

Tel. +39 085 80793
info@frigomeccanica.com

frigomeccanica.com

an **arneg** company